

d. De rotor is niet goed vast - controleer nog een keer en zorg dat deze goed vast zit

2. Bij veel geluid:

- rotoras is afgesleten - deze moet vervangen worden
- de rotor of as zit vast - Verwijder eventuele vuiligheid of plaats een nieuwe waaijer
- water is onder minimaal niveau - vullen met water

3. Laag water output:

- filter is vuil - Reinig of vervang filter
- Verschoon het water tot MAX. Niveau.

1. Der Brunnen arbeitet nicht:

- Der Stecker ist nicht in der Steckdose -> Stecken Sie den Stecker in die Steckdose. Die Pumpe ist defekt -> tauschen Sie die Pumpe aus
- Der Rotor ist blockiert -> Entfernen Sie Fremdkörper, die den Rotor blockieren
- Der Rotor ist nicht richtig eingesetzt -> Setzen Sie den Rotor richtig ein.

2. Starke Geräuschentwicklung:

- Der Rotor ist verschlissen -> Tauschen Sie den Rotor aus.
- Der Rotor ist blockiert -> Entfernen Sie Fremdkörper, die den Rotor blockieren
- Der Wasserstand ist zu niedrig -> Füllen Sie Wasser nach.

3. Geringer Wasserfluss:

- Filter ist verschmutzt -> Ersetzen Sie den Filter
- Der Rotor ist blockiert -> Entfernen Sie Fremdkörper, die den Rotor blockieren.

1. Ne se met pas en route :

- Câble non branché -> Brancher l'appareil
- Tête de pompe endommagée -> Remplacer la tête de pompe
- Filtre coincé par un corps étranger -> Evacuer les corps étrangers
- Le filtre n'est pas bien fixé -> Bien fixer le filtre

2. Bruyant :

- Le corps de pompe est endommagé -> Changer le filtre
- Le filtre est coincé par un corps étranger ou mal fixé -> Evacuer les corps étrangers ou remplacer le filtre
- Le niveau d'eau est insuffisant -> Ajouter de l'eau

3. Très faible débit :

- La laine de filtration est sale -> Nettoyer ou remplacer la laine de filtration
- Le filtre est coincé par des corps étrangers -> Enlever les corps étrangers

1. Impossibile avviare:

- L'alimentazione è scollegata - collegare alla rete di alimentazione.
- Danni alla testa della pompa - Sostituzione per una nuova testa di pompa.
- Il girante è bloccato da corpi estranei - Estrarre i corpi estranei.
- Il girante non è fissato bene - fissare bene il girante.

2. Rumorose:

- Girante è portato fuori - sostituire per un nuovo girante.

- Il girante è bloccato da corpi estranei o non fissato bene - Rimuovere corpi estranei o sostituire per un nuovo girante.
- L'acqua è sotto la testa di pompa - riempire con acqua.

3. USCITA D'ACQUA BASSA:

- Filtro è sporco - pulire o sostituire il filtro.
- Il girante è bloccato da corpi estranei - estrarre i corpi estranei.

1. No se puede encender:

- La fuente de alimentación está des conectada - conectar a la red eléctrica.
- Daños a la cabeza de la bomba - Sustitución de una nueva cabeza de la bomba.
- El impulsor está bloqueado por objetos extraños - Retire el material extraño.
- El impulsor no está bien fijado - fijar firmemente el impulsor.

2. Ruidoso:

- El impulsor está desgastado - sustituir por un nuevo impulsor.
- El impulsor está obstruido por cuerpos extraños o poco seguro - Retirar los cuerpos extraños o sustituir por un nuevo impulsor.
- El agua está debajo de la cabeza de la bomba - llenar con agua.

3. La producción de agua es baja:

- Filtro está sucio - limpiar o reemplazar el filtro.
- El impulsor está bloqueado por objetos extraños - eliminar cuerpos extraños.

CAUTION: Always unplug the appliance from the socket before putting on or taking off parts and while the equipment is being installed, maintained or handled. When inserting or removing the pump from the water, always pull out the main electrical plug.

WAARSCHUWING: Trek altijd de stekker uit het stopcontact voordat de apparatuur wordt geïnstalleerd, onderhoud en/of behandeld. Bij het plaatsen of verwijderen van de pomp uit het water, altijd de stekker uit het stopcontact verwijderen.

WARNUNG: Trennen Sie immer alle Geräte

vom Stromnetz, bevor Teile angebracht oder entfernt werden, während Teile installiert, gewartet oder angefasst werden. Wenn Sie die Pumpe in das Wasser legen oder sie aus dem Wasser entfernen, die Einheit immer zuerst vom Stromnetz trennen.

CAUTION: Toujours débrancher l'appareil avant d'insérer ou de retirer des pièces et pendant que l'équipement est installé, entre-tenu ou manipulé. Au moment de déposer la pompe dans l'eau ou de la retirer, toujours débrancher la fiche électrique principale.

ATTENZIONE: Scollegare o disconnettere

sempre la pompa dalla presa, prima di inserire o rimuovere pezzi e mentre si fanno le operazioni di installazione, la manutenzione o la manipolazione. Quando si posiziona la pompa o si rimuove l'acqua, scollegare sempre la presa elettrica principale.

PRECAUCIÓN: Desenchufe o desconecte siempre la bomba del tomacorriente antes de poner o sacar piezas y mientras realice su instalación y mantenimiento o la manipule. Cuando coloque la bomba o la retire del agua, desconecte siempre el enchufe eléctrico principal.

ATTENTION: Animal toy - not indestructible! Usage under direct supervision of adults only! Not suitable for children! Danger of swallowing small pieces! Danger of strangulation!

LET OP: Huisdier Speelgoed- niet onverwoestbaar! Gebruik alléén onder strikt toezicht van een volwassene! - Niet geschikt voor kinderen! - Gevaar voor inslikken van kleine onderdelen! Risico tot wurging!

ACHTUNG: Tierspielzeug - nicht unzerstörbar! - Benutzung nur unter unmittelbarer Aufsicht von Erwachsenen! Nicht für Kinder geeignet! Gefahr des Verschluckens von Kleinteilen! Gefahr der Strangulation!

ATTENTION: Jouet pour animal de compagnie - n'est pas indestructible! A utiliser sous la surveillance d'un adulte! - Ne convient pas aux enfants! Risque d'ingestion de petites pièces! Risque de strangulation!

ATTENZIONE: Giocattolo per animali - non è indistruttibile! Utilizzare sotto la diretta supervisione degli adulti! - Non adatto per bambini! Pericolo di ingestione di piccole parti! Pericolo di soffocamento!

ATENCIÓN: Juguete para animales - no es indestructible! Uso bajo supervisión directa de adultos! No es apto para niños! Peligro de ingestión de piezas pequeñas! - Peligro de asfixia!

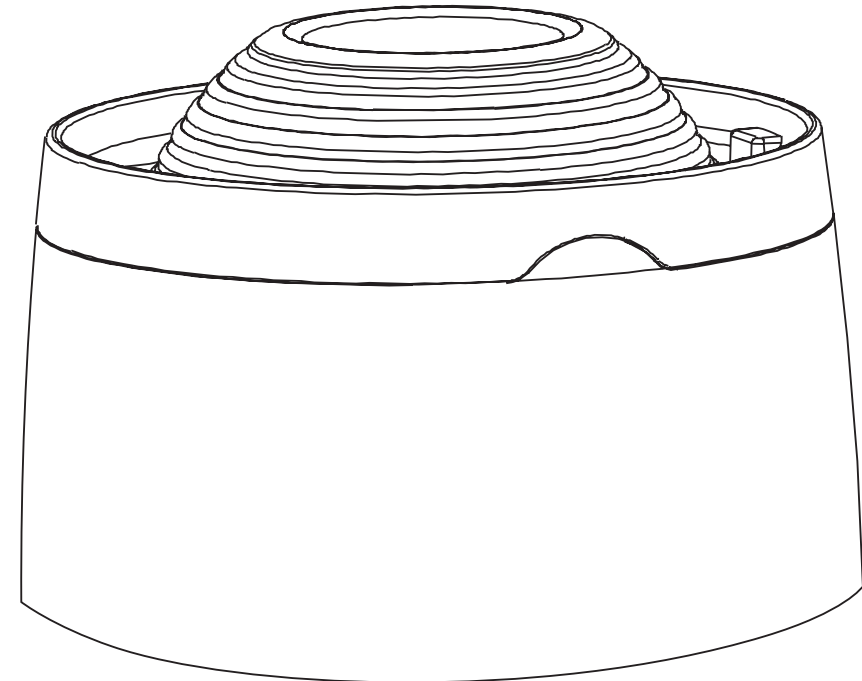

Specifications | Specificaties | Technische Daten | caractéristiques | Especificaciones | specificazioni
230V AC - Capacity: 1.5l

replacement filter | vervanging filter | Ersatzfilter | Filtre de rechange |
reemplazo del filtro | sostituzione del filtro
Water feeder Filter (608-415320)

PA0703410

Ref.No.

603-415290
603-415306
603-415313



EUROPET BERNINA INTERNATIONAL B.V.
P.O. Box 6 - 5420 AA Gemert-Bakel
The Netherlands
info@ebi.eu - www.ebi.eu

Part of



Water feeder Mango

User guide - Gebruikershandleiding - Benutzer -
Utilisateur - Usuario - Utente

Composants | Onderdelen | Teile | Components | Partes | Parti

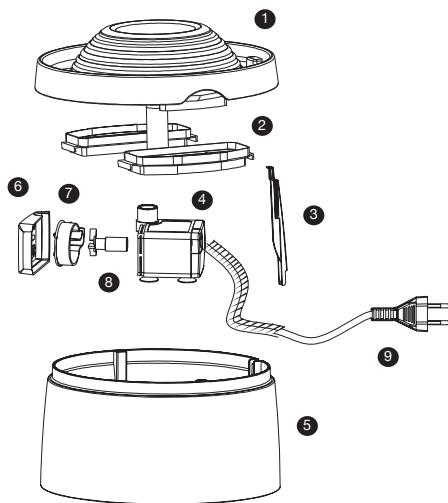

1. Water bowl | 2. Carbon filter | 3. Stain relief | 4. Pump head | 5. Water reservoir | 6. Pump cover | 7. Impeller cover | 8. Impeller | 9. Power cord

User Instructions | Gebruiksaanwijzing | Bedienungsanleitung | Manual d'Instructions | Instrucciones de uso | Istruzioni per l'uso

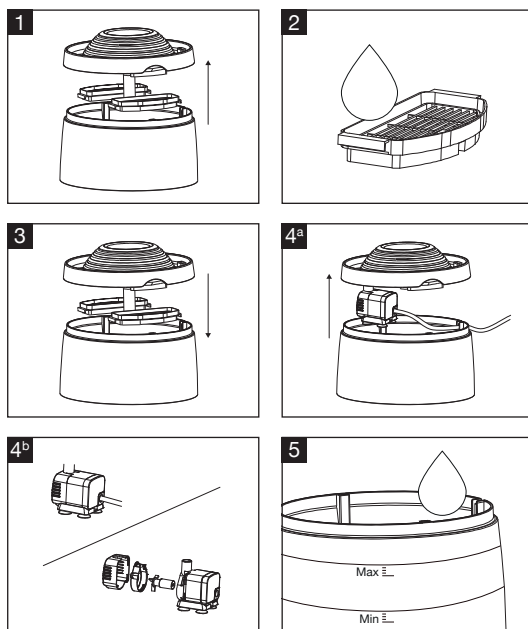

1. Remove the feeder cover, take out the filter and clean it.
2. Before first use, rinse the filter under the running water. Do not use soap or detergent.
3. Insert the filter into the water bowl as per shown direction.
4. When there is any abnormality or noise, take out the wire holder and remove the power head. Check the impeller and clean the power head, then reassemble the power head into the water bowl.
5. While using, fill the water feeder with water as per the water level. (Max and Min). The min water level should not be under the power head. Low water level can cause damage to the power head.

1. Entfernen Sie das Oberteil vom Wassernapf und entfernen Sie die Filter.
2. Vor der ersten Inbetriebnahme reinigen Sie die Filter unter fließendem Wasser (KEINE Reinigungsmittel).
3. Setzen Sie die Filtereinsätze ein.
4. Bei ungewöhnlichen Geräuschen entfernen Sie die Zugentlastung und bauen Sie die Pumpe aus. Prüfen Sie den Rotor und reinigen Sie die Pumpe. Setzen Sie dann die Pumpe wieder ein.
5. Beachten Sie, dass der Wasserstand während des Betriebs nicht unter Min. fällt. Füllen Sie ggf. rechtzeitig Wasser nach. Andernfalls kann die Pumpe beschädigt werden.

2. Antes del primer uso, lavar el filtro de lana con agua corriente. No usar jabón o detergente.
3. Instalar el filtro de lana en el cuenco de agua según el dibujo.
4. Si se produce algún fallo o ruido, subir el soporte del cable y retirar el cabezal del motor. Ver el impulsor y la potencia del cabezal de limpieza. Vuelva a colocar la cabeza del alimentador en el agua de la vasija.
5. Durante el uso, el suministro de agua se llena en función de las escalas (máximo y mínimo). El nivel del agua „Min.“ no debe estar bajo la cabeza de la bomba en caso de ruidos o fallos.

1. Ouvrir le couvercle, enlever la laine de filtration et la rincer.
2. Avant la première utilisation, rincer la laine de filtration à l'eau claire. Ne pas utiliser de détergent ni savon
3. Insérer la laine de filtration dans l'écuelle comme indiqué
4. En cas de bruit suspect, débrancher immédiatement, vérifier la pompe et le système d'alimentation. Rassembler le tout et remettre en place.
5. Pour son bon usage, remplir la fontaine à eau selon le niveau d'eau indiqué sur le coté (min max). Il est important que le niveau minimum soit vérifié régulièrement afin que la pompe ne fonctionne pas à vide.

1. Togliere il coperchio dell'alimentatore e la lana del filtro e pulire.
2. Prima del primo utilizzo, lavare la lana filtro sotto l'acqua corrente. Non usare sapone o detergente.
3. Inserire la lana filtro nella ciotola dell'acqua come da direzione indicata.
4. Quando c'è qualche anomalia o rumore, estrarre il supporto del filo e rimuovere la testa di potere. Controllare il girante e la pulizia della testina di alimentazione. Rimontare la testa di alimentazione nella ciotola dell'acqua.
5. Durante l'uso, riempire con acqua l'alimentatore in base al livello (Max. e Min.). Il livello dell'acqua "min." non deve essere sotto la testa di potenza in caso di eventuali rumori o danni testa potenza.

1. Retirar la tapa de la fuente de alimentación y la lana de filtro y limpiar.

Précautions | Voorzorgsmaatregelen | Benutzungshinweise | Precautions | Precauciones | Precauzioni

1. Before using the product, please check if there is any damage on the power cord. If yes, please do not use the product.
2. To avoid damage, please use the product under the regulated voltage and frequency.
3. Please do not plug or pull the power cord if your hands are wet.
4. When maintaining or moving the product or when there is any abnormal situation, please turn off the power first.
5. Please make sure the plug and the socket are protected from water. Please keep the power cord to be „u“-shape to avoid the water go inside the socket along the power cord. (6)
6. Please do not re-equip the product, to avoid any default.
7. It is suggested to clean the impeller and propeller once per month, as the dirt will affect the lifetime of impeller.
8. Impeller is easily worn out item, it is suggested to replace once per year.
9. This product should not work without water.
10. Periodically (30 days) to replace the filter medium to keep the water clean in case of any stuff to cause low output.

1. Vor der Inbetriebnahme prüfen Sie das Stromkabel auf Beschädigungen. Ggf. nehmen Sie das Gerät nicht in Betrieb!
2. Verwenden Sie das Produkt nur mit korrekter Spannung.
3. Verbinden oder trennen Sie das Kabel nicht von der Stromquelle wenn Sie nasse Hände haben.
4. Schalten Sie bei Fehlfunktion oder ungewöhnlichen Geräuschen als erstes das Gerät aus.
5. Um Wasser von der Steckdose fernzuhalten legen sie bitte eine Tropfschleife (6)
6. Reparieren Sie das Gerät nicht selbst.
7. Es wird empfohlen den Rotor und die Pumpe 1x monatlich zu reinigen. Das verlängert die Lebensdauer der Pumpe.
8. Der Rotor ist ein Verschleißteil. Er sollte 1x pro Jahr ausgetauscht werden.
9. Lassen Sie das Gerät nie ohne Wasser laufen.
10. Wechseln Sie regelmäßig die Filtereinsätze um einen permanent gleichmäßigen Wasserfluss zu gewährleisten.

1. Afin son utilisation, merci de vérifier l'aspect du câble d'alimentation. Si celui-ci est endommagé, merci de ne pas l'utiliser
2. Pour éviter tout problème, merci de respecter le voltage et ampérage de l'appareil
3. NE pas utiliser le câble d'alimentation avec des mains mouillées
4. Pour toute opération de nettoyage ou de déplacement de l'appareil, merci de l'arrêter au préalable
5. Assurez vous que la prise et le câble sont à l'abri de l'eau. Le cordon d'alimentation doit est en forme de 'U' afin d'éviter que l'eau aille dans la prise. (6)
6. Ne pas faire de modification électrique sur le produit
7. Il est recommandé de nettoyer le filtre et la pompe une fois par mois afin que les impuretés altèrent la durée de vie de la pompe
8. La pompe peut être remplacée une fois par an environ selon les besoins
9. Ce produit ne doit pas être actionné sans eau
10. Prévoir de changer le filtre régulièrement (tous les mois environ) afin de garder l'eau propre et sans impureté.

1. Antes de utilizar el producto, compruebe si hay algún daño en el cable de alimentación. Si es así, por favor, no utilice el producto.
2. Para evitar daños irreparables, por favor utilice este producto de acuerdo a la

1. tensión y la frecuencia regulares.
3. Por favor, no introduzca ni extraiga el cable de alimentación con las manos mojadas.
4. En caso de mantenimiento o transporte del producto o cuando hay una situación anormal, quite la alimentación eléctrica.
5. Por favor, asegúrese de que el enchufe y el zócalo están protegidos contra el agua. Por favor, mantenga el cable de alimentación eléctrica en forma de „U“ para evitar que el agua entre a la toma de corriente a lo largo del cable. (6)
6. Por favor, no re-equipar el producto, con el fin de evitar cualquier defecto.
7. Se sugiere limpiar el impulsor y la hélice una vez al mes, ya que la suciedad afectará a la duración del impulsor.
8. El impulsor es un producto fácilmente desgastable, recomendamos cambiarlo una vez al año.
9. Este producto no debe funcionar sin agua.
10. Reemplace el filtro de forma periódica (30 días) para mantener el agua limpia y como resultante un bajo gasto de agua.

1. Prima di utilizzare il prodotto, si prega di controllare se ci sono danni sul cavo di alimentazione. In caso affermativo, si prega di non utilizzare il prodotto.
2. Per evitare il default, si prega di utilizzare il prodotto in base alla tensione e la frequenza regolata.
3. Si prega di non inserire o tirare il cavo di alimentazione con le mani umide.
4. In caso di manutenzione o spostare il prodotto o quando vi è una situazione anomala, spegnere l'alimentazione.
5. Si prega di assicurarsi che la spina e la presa sono protette dall'acqua. Si prega di tenere il cavo di alimentazione d'essere in forma di „u“ per evitare l'acqua andare dentro la presa lungo il cavo di alimentazione. (6)
6. Si prega di non riequipaggiare il prodotto, al fine di evitare qualsiasi difetto.
7. Si suggerisce di pulire il girante e l'elica una volta il mese, già che lo sporco influenzerà la durata del girante.
8. Il girante è un prodotto di facile consumo, si consiglia di sostituire una volta l'anno.
9. Questo prodotto non dovrebbe funzionare senza acqua.
10. Sostituire il mezzo di filtraggio periodicamente (30 giorni) per mantenere l'acqua pulita in caso di materiale casante d'uscita bassa d'acqua.

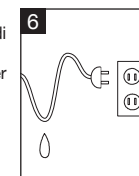

Troubleshooting | Problemen oplossen | Problemlösung | Dépannage | Risoluzione dei problemi | Solución de problemas

1. Cannot start:

- a. Power supply is unplugged - connect to the power supply
- b. Pump head damage - Replace a new power head
- c. The impeller is stuck by foreign matters - Take out the foreign matters.
- d. The impeller is not fixed well - fix the impeller well

2. Noisy:

- a. impeller shaft is worn off - replace a new impeller
- b. the impeller is stuck by foreign matters or not fixed well - Take out foreign matters or replace a new impeller
- c. water is under the power head - fill with water

3. Low water output:

- a. filter is dirty - clean or replace filter
- b. the impeller is stuck by foreign matters - take out the foreign matters.

1. Kan niet starten:

- a. Voeding uit het stopcontact - maak verbinding met de stroomvoorziening
- b. Pompkop schade - Plaats een nieuwe motorkop
- c. De rotor zit vast door bevulling, neem deze eruit en maak schoon onder de kraan.