

# Automatic feeder Talakona

User's Guide | Bedienungsanleitung | Gebruikershandleiding  
Guide de l'utilisateur | Guía de usuario

# IMPORTANT SAFETY INFORMATION

## Explanation of Attention Words and Symbols used in this guide



### WARNING

**WARNING** indicates a hazardous situation which, if not avoided, could result in death or serious injury.

### CAUTION

**CAUTION**, used without the safety alert symbol, indicates a hazardous situation which, if not avoided, could result in harm to your pet.

### NOTICE

**NOTICE** is used to address safe use practices not related to personal injury.



### WARNING

When using electrical appliances, basic safety precautions should always be followed to reduce the risk of fire, electric shock and/or injury to persons, including the following:

- To reduce the risk of injury, close supervision is necessary when an appliance is used by or near children.
- To protect against electric shock, do not place electrical power cord or plug in water or other liquids.
- Do not use outdoors. **FOR INDOOR HOUSEHOLD USE ONLY.**
- Do not pull on the electrical power cord to remove the plug from the wall outlet.
- To unplug, grasp the plug, not the electrical power cord.
- Do not operate any appliance if it has a damaged electrical power cord or plug, or if it is malfunctioning or has been damaged. Call Customer Care Centre immediately for further instructions.
- For a portable appliance - To reduce the risk of electric shock, do not place or store an appliance where it can fall or be pulled into a bathtub or sink.
- Do not use an appliance for anything other than its intended use.
- If the plug of this device gets wet, turn off the electricity to that wall outlet. Do not attempt to unplug.
- Examine this appliance after installation. Do not plug into wall outlet if there is water on the electrical power cord or plug.
- Always unplug any appliance when not in use, before putting on or taking off parts, and before cleaning. Never pull on the electrical power cord to remove the plug from the wall outlet.
- **DO NOT PLACE FEEDER IN DISHWASHER**

## CAUTION

- Do not allow pets to chew on or swallow any parts. If you are concerned about the electrical power cord, purchase a cord conduit (a hard plastic protector) at any hardware store.
- The plastic Pet Feeder parts are BPA-FREE. However, some animals have been known to be sensitive to plastic food and water containers. If your animal shows signs of an allergic reaction to the plastic, please discontinue use until you have consulted with your veterinarian.

## NOTICE

- Monitor your Pet Feeder periodically for the first 12 hours to make sure it is running properly.
- Do not attempt repairs on the Pet Feeder yourself.
- If an extension cord is necessary, an extension cord with a proper rating should be used.
- The electrical use of this appliance is 5 Volt.
- The use of attachments not recommended or sold by the manufacturer may cause an unsafe condition. Do not modify the appliance.
- Do not install or store appliance where it will be exposed to weather or temperatures below 4.5° C.
- Read and observe all important notices listed on the appliance and in the packaging.
- If you want to clean the feed container or the outside of the appliance, remove the appliance from the socket and use a (slightly damp) soft microfibre cloth without wetting the electronic components.

## SAVE THESE INSTRUCTIONS

---

## Compliance

This equipment has been tested and found to comply with the requirements of the relevant European directives. Before using this equipment outside the EU countries, check with the relevant local authority. Unauthorised changes or modifications to the equipment that are not approved by EBI may violate EU regulations, could void the user's authority to operate the equipment, and will void the warranty.

## Product components

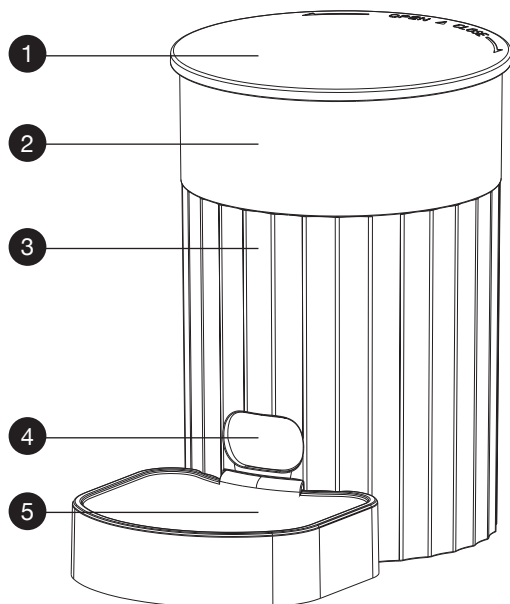

## Product accessories

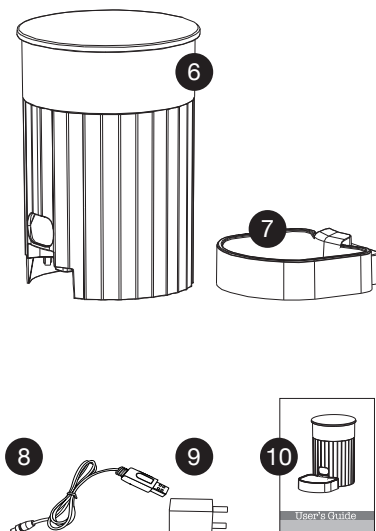

1. Feeder lid | 2. Food container | 3. Main Frame | 4. Dispensing Outlet | 5. Feeding bowl |  
6. Pet feeder | 7. Feeding bowl | 8. USB cable | 9. Plug | 10. User manual

## Product specifications

Product name	Automatic Pet Feeder
Suitable for	Cats and Dogs
Rated voltage	5 V 1 A
Product power	5 W
Power supply	4 AA Alkaline batteries or DC adapter
Product size	18,3 x 18,3 x 26 cm
Product weight	910 g
Product capacity	3 L
Pet food	Dry food
Portion size	20 g/portion

## Product caring & cleaning

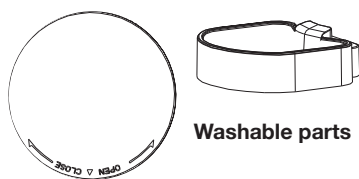

### Unwashable parts

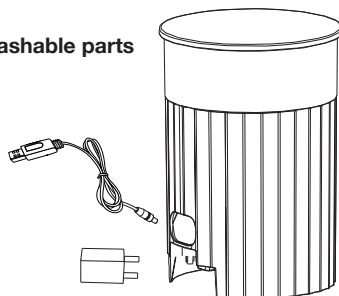

**!** Do not immerse the main frame into the hot water or put it into the dish washer

## Preparation before use

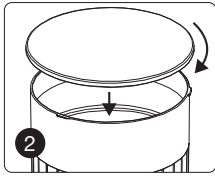

1. Assemble the feeding bowl
2. Put on the lid.

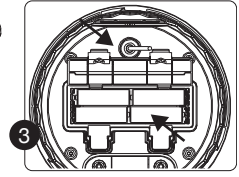
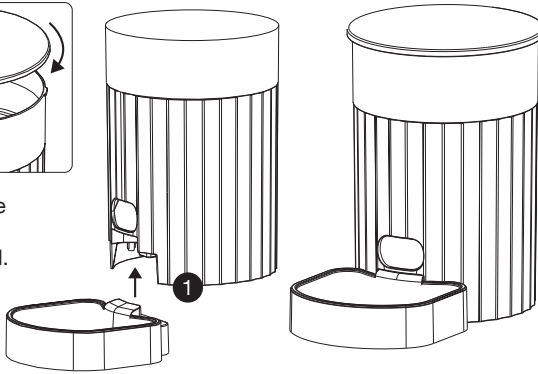

3. Connect to the power supply

This product got a dual power supply (AA battery and connect to the power outlet). Choose the one that most suit for you. (It is recommended to take the battery as a spare power and connect the device to the power outlet at the same time). When there is a power failure, the battery can be used as a backup power to ensure it will dispense the meal plan on time.

## Key description

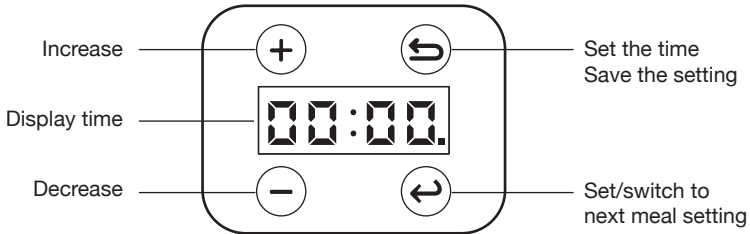

**【 Voltage Indicator 】** (Powered by battery only)

**The display time start to blinking:** Low battery, Battery replacement reminder.  
Please replace batteries immediately.

+	Under the main interface, press and hold this button for 2s to manually feed a portion.
	Press and hold to continuously increase the value.
-	Press and hold to continuously reduce the value.
↪	Under the main interface, press and hold this button for 3s to set the display time to current time.
	Press once after meal setting to save the value and exit.
↩	During the setting, you can use this button to switch between meal time and portion setting. (Tips: When the portion value is set to "0", it means no meal plan set for this meal).
	When set the time, you can use it to switch between hour and minute setting. Also it can be used to switch to next meal plan setting.

## How to set a meal plan

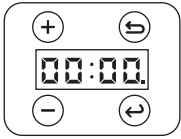

Interface Description

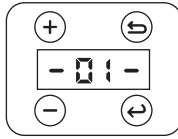

Meal Interface

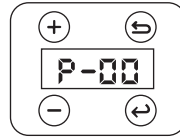

Portion Per Meal Interface

## Set to current time

1. Under the main interface, press and hold (↵) key for 3 seconds to set the display time.

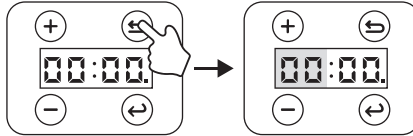

2. Press the key (+)(-) to increase or decrease the value. Press (↶) to switch between hour and minute setting.

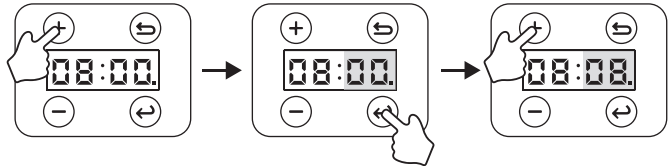

3. Press the (↵) key to complete and save the setting.

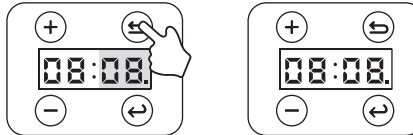

## Manual feeding

Press and hold (+) for two seconds to manual feed one portion (20g).

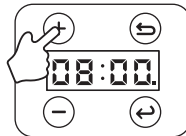

## Meal setting

**Notice before use:** (-01-), (-02-), (-03-), (-04-) stands for meals (Each day 4 meals Max)

**Portion:** (P-01), (P-02) to (P-06) refers to portions served (Each meal Max 6 portions)

1. Under the main interface, press (↶) to start meal setting. There is a maximum of 4 meals.

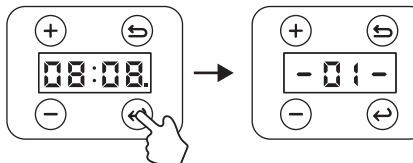

2. Press the (↩) again to set the meal time. (start with hour setting), press and hold the (+)(-) to quickly adjust the time.



3. Press the (↩) again to set the minutes. Press and hold the (+)(-) to quickly adjust the time.

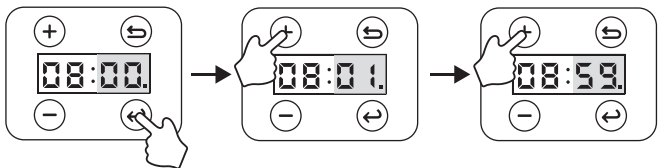

4. Press (↩) once more to set the meal portions. Press and hold the (+)(-) to adjust the desired number of portions.

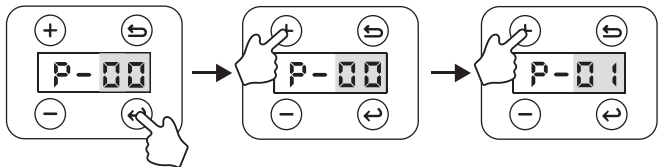

5. If no further meal needs to be set, press (↵) to save the meal plan. If you need more meals to be set, press (↩) to continue.

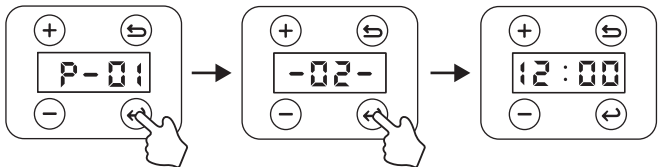

6. After completing the meal setting, press (↵) to save. It will show (---) promptly before returning to the main interface.

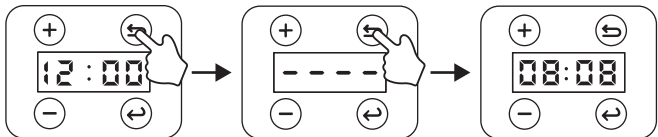

## Q&A trouble shooting

No operation, the screen will turn off automatically after 2 minutes. Click (+) to remove the alarm.

**Q:** Why, with a programmed meal, does the feeder not dispense any food?

**A:** Please check the following:

1. Check if some pet food or other object got stuck in the food container.
2. Check if the power adapter is connected, low-battery level or there is a power outage.
3. Please be sure to fill ONLY with dry food: kibble size should range from 2-10mm in diameter.

**Q:** If the power cord is severed, will it cause electrocution?

**A:** We use a 5V safety voltage > 100% safe for pets!

**Q:** Why food volume for each portion is not the same?

**A:** The first few portions may vary. After about 6 feedings it should be more even.

# Warranty

## Two Year Non-Transferable Limited Warranty

This Product has the benefit of a limited manufacturer's warranty. Complete details of the warranty applicable to this Product and its terms can be found at [www.EBI.eu](http://www.EBI.eu) and/or are available by contacting your local Customer Care Centre.



## Important Recycling Advice

Please respect the Waste Electrical and Electronic Equipment regulations in your country. This equipment must be recycled. If you no longer require this equipment, do not place it in the normal municipal waste system.

---

## Terms of Use and Limitation of Liability

### 1. Terms of Use

Use of this Product is subject to your acceptance without modification of the terms, conditions and notices contained herein. Use of this Product implies acceptance of all such terms, conditions and notices. If you do not wish to accept these terms, conditions, and notices, please return the Product, unused, in its original packaging and at your own cost and risk to the relevant Customer Care Centre together with proof of purchase for a full refund.

### 2. Proper Use

If you are unsure whether this Product is appropriate for your pet, please consult your veterinarian or certified trainer prior to use. Proper use includes, without limitation, reviewing the entire Operating Guide and any specific safety information statements.

### 3. No Unlawful or Prohibited Use

This Product is designed for use with pets only. Using this Product in a way that is not intended could result in violation of Federal, State or local laws.

### 4. Limitation of Liability

In no event shall EBI be liable for (1) any indirect, punitive, incidental, special or consequential damage and/or (2) any loss or damages whatsoever arising out of or connected with the misuse of this Product. The Purchaser assumes all risks and liability from the use of this Product to the fullest extent permissible by law.

### 5. Modification of Terms and Conditions

EBI reserves the right to change the terms, conditions and notices governing this Product from time to time. If such changes have been notified to you prior to your use of this Product, they shall be binding on you as if incorporated herein.



# WICHTIGE SICHERHEITSINFORMATIONEN

## Erklärung der in dieser Anleitung verwendeten Warnhinweise und Symbole



### WARNUNG

**WARNUNG** weist auf eine gefährliche Situation hin, die bei Nichtvermeidung zum Tod oder zu schwerer Körperverletzung führen kann.

### VORSICHT

**VORSICHT** weist bei Verwendung ohne Sicherheitssymbol auf eine gefährliche Situation hin, die bei Nichtvermeidung zu Verletzungen Ihres Haustiers führen kann.

### HINWEIS

**HINWEIS** kennzeichnet Sicherheitsmaßnahmen, die nicht im Zusammenhang mit Körperverletzung stehen.



### WARNUNG

Beim Gebrauch elektrischer Geräte müssen stets grundlegende Sicherheitsvorkehrungen getroffen werden, um Brandgefahr, die Gefahr von elektrischem Schock und Körperverletzung zu vermeiden. Dazu zählen folgende Maßnahmen:

- Um das Risiko einer Verletzung zu reduzieren, ist die strenge Überwachung bei Verwendung eines Geräts durch Kinder oder in der Nähe von Kindern erforderlich.
- Zum Schutz vor elektrischem Schock das Netzkabel oder den Stecker nicht in Wasser oder andere Flüssigkeiten tauchen.
- Nicht im Freien verwenden. **NUR ZUR VERWENDUNG IN INNENRÄUMEN.**
- Nicht am Netzkabel ziehen, um den Stecker aus der Wandsteckdose zu ziehen.
- Zum Herausziehen des Steckers den Stecker greifen, nicht das Netzkabel.
- Das Gerät nicht verwenden, wenn das Netzkabel oder der Stecker beschädigt ist oder wenn es nicht ordnungsgemäß funktioniert oder beschädigt ist. Wenden Sie sich zwecks Anweisungen umgehend an die Kundenbetreuung.
- Für ein tragbares Gerät – Um das Risiko eines elektrischen Schocks zu reduzieren, das Gerät nicht an einem Ort, wo es in eine Badewanne oder ein Spülbecken fallen oder gezogen werden kann, platzieren oder lagern.
- Das Gerät nur zu seinem Verwendungszweck gebrauchen.
- Wird der Stecker dieses Geräts nass, trennen Sie die Stromverbindung zur jeweiligen Wandsteckdose. Nicht den Stecker herausziehen.
- Dieses Gerät nach der Montage überprüfen. Nicht in die Wandsteckdose stecken, falls sich Wasser am Netzkabel oder am Stecker befindet.
- Das Gerät bei Nichtgebrauch stets vom Strom trennen oder bevor Sie Bestandteile anbringen oder entfernen und bevor Sie es reinigen. Niemals am Netzkabel ziehen, um den Stecker aus der Wandsteckdose zu ziehen.
- **STELLEN SIE DAS FÜTTERUNGSSYSTEM NICHT IN EINE GESCHIRRSPÜLMASCHINE!**

## VORSICHT

- Darauf achten, dass Haustiere an keinen Komponenten kauen oder sie verschlucken. Falls Sie Bedenken wegen des Netzkabels haben, kaufen Sie eine Kabelführung (einen harten Plastikschild) in einem Baumarkt.
- Die Bestandteile des Plastik-Trinkbrunnens sind BPA-FREI. Manche Tiere sind empfindlich auf Futter- und Wassernäpfe aus Plastik. Falls Ihr Haustier Anzeichen einer allergischen Reaktion auf das Plastik zeigt, unterbrechen Sie die Verwendung bitte solange, bis Sie mit Ihrem Tierarzt gesprochen haben.

## HINWEIS

- Überwachen Sie Ihren Fütterungssystem während der ersten 12 Stunden regelmäßig, um sicherzustellen, dass er ordnungsgemäß funktioniert.
- Versuchen Sie nicht, das Fütterungssystem selbst zu reparieren.
- Falls ein Verlängerungskabel erforderlich ist, muss ein entsprechend klassifiziertes Verlängerungskabel verwendet werden.
- Der Stromverbrauch dieses Geräts beträgt 5 Volt.
- Die Verwendung von Anbauteilen, die nicht vom Hersteller empfohlen oder verkauft werden, kann eine unsichere Bedingung verursachen. Das Gerät nicht modifizieren.
- Das Gerät nicht an einem Ort installieren oder aufbewahren, wo es Wetterbedingungen oder Temperaturen unterhalb 4,5 °C ausgesetzt ist.
- Lesen und befolgen Sie alle wichtigen am Gerät und an der Verpackung aufgelisteten Hinweise.
- Wenn Sie den Futterbehälter oder das Äußere des Systems reinigen möchten, müssen Sie das System vom Sockel abnehmen und ein (leicht feuchtes) weiches Mikrofaser Tuch verwenden und darauf achten, dass die Elektroteile nicht nass werden.

**BITTE BEWAHREN SIE  
DIESE GEBRAUCHSANWEISUNG AUF**

## Konformität

Das Gerät wurde getestet und als mit den Anforderungen der entsprechenden europäischen Richtlinien konform befunden. Vor Gebrauch des Geräts außerhalb eines EU-Landes informieren Sie sich bei der jeweiligen Behörde. Unbefugte Änderungen an diesem Gerät, die nicht von EBI genehmigt sind, können einen Verstoß gegen EU-Richtlinien darstellen, die Befugnis für den Betrieb des Geräts aufheben und führen zum Erlöschen der Garantie.

## Produktkomponenten

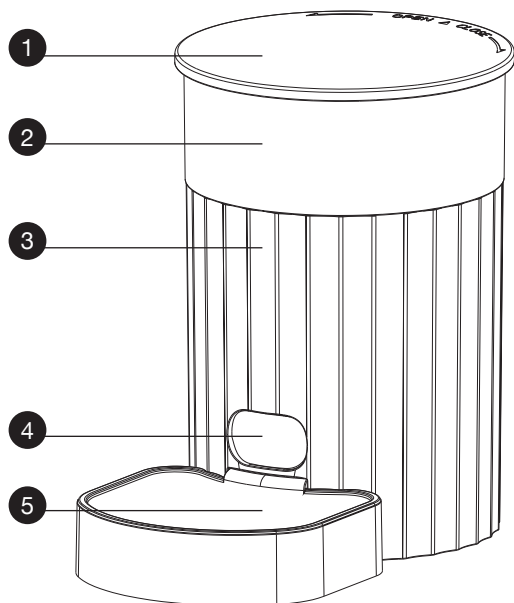

## Produktzubehör

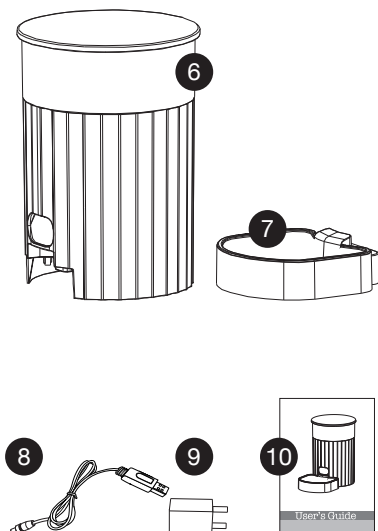

1. Einfülldeckel | 2. Futterbehälter | 3. Hauptgestell | 4. Ausgabeöffnung | 5. Fressnapf | 6. Haustierfütterungssystem | 7. Fressnapf | 8. USB-Kabel | 9. Stromadapter | 10. Bedienungsanleitung

## Produktkomponenten

Produktbezeichnung	Haustierfütterungssystem
Geeignet für	Katzen und Hunde
Nennspannung	5 V 1 A
Stromleistung	5 W
Stromversorgung	4 x AA-Alkali-Batterien oder Stromadapter (DC)
Maße	18,3 x 18,3 x 26 cm
Gewicht	910 g
Fassungsvermögen	3 L
Haustierfutter	Trockenfutter
Portionsgröße	20 g / Portion

## Produktpflege und -reinigung

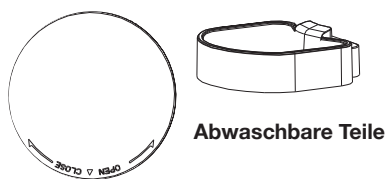

### Nicht abwaschbare Teile

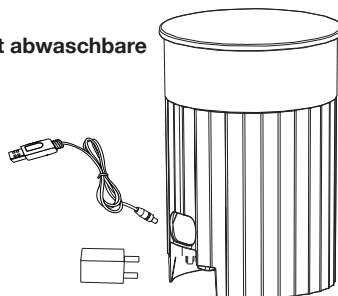

**!** Das Hauptgestell nicht in heißes Wasser eintauchen oder in der Geschirrpülmaschine reinigen

## Vorbereitung vor dem Gebrauch

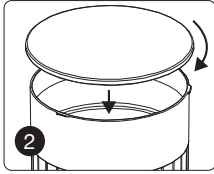

1. Bauen Sie den Fressnapf zusammen
2. Setzen Sie den Deckel auf den Behälter.

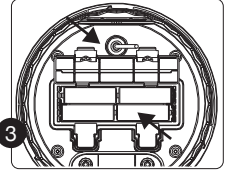
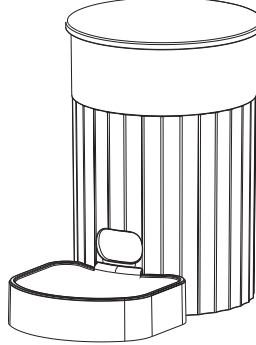
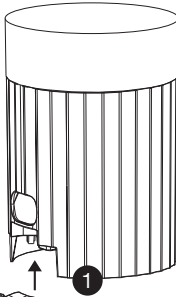
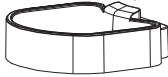

3. Schließen Sie die Stromversorgung an

Dieses Produkt verfügt über eine duale Stromversorgung (AA-Batterien und Steckdosenanschluss). Wählen Sie die Option aus, die Sie bevorzugen. (Es wird empfohlen, die Batterie-Option als Absicherung zu nutzen und das Gerät gleichzeitig an die Steckdose anzuschließen). Falls einmal der Strom ausfällt, dient die Batterie als Notstromversorgung, damit gewährleistet ist, dass die Mahlzeiten plangemäß bereitgestellt werden.

## Erklärung der Bedientasten

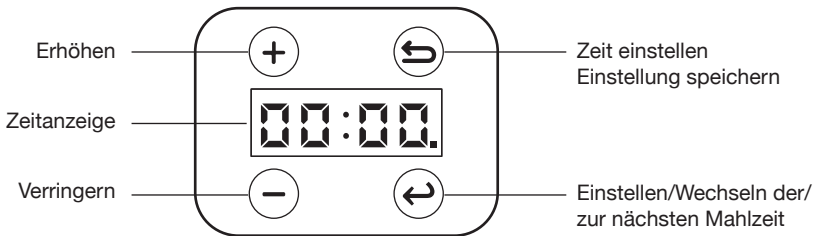

**【 Spannungsanzeige 】** (Stromversorgung nur per Batterien)

Die Zeitanzeige beginnt zu blinken: Niedriger Batteriestand, Erinnerung zum Austauschen der Batterien. Bitte tauschen Sie die Batterien umgehend aus.

+	Halten Sie diese Taste in der Hauptanzeige 2 Sek. lang gedrückt, um manuell eine Portion zu füttern.
	Halten Sie die Taste gedrückt, um den Wert kontinuierlich zu erhöhen.
-	Halten Sie die Taste gedrückt, um den Wert kontinuierlich zu verringern.
↻	Halten Sie die Taste in der Hauptanzeige 3 Sek. lang gedrückt, um die Zeitanzeige auf die aktuelle Zeit einzustellen.
	Drücken Sie die Taste einmalig, um den Wert zu speichern und die Einstellung zu verlassen.
↺	Sie können diese Taste beim Einstellen drücken, um zwischen der Zeiteinstellung für die Mahlzeit und der Portionseinstellung zu wechseln. (Tipps: Wenn der Portionswert „0“ anzeigt, bedeutet dies, dass kein Plan für diese Mahlzeit eingestellt ist.)
	Beim Einstellen der Zeit können Sie diese Taste verwenden, um zwischen Stunden und Minuten zu wechseln. Außerdem kann man mit der Taste zur nächsten Einstellung des Plans für Mahlzeiten wechseln.

## Einrichten des Plans für die Mahlzeiten

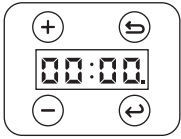

Anzeige für die Bezeichnung

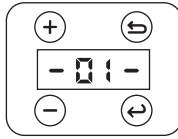

Anzeige für die Mahlzeit

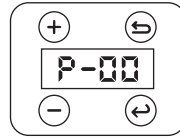

Anzeige für die Portionsgröße einer Mahlzeit

## Set to current time

1. Halten Sie die (↵) Taste in der Hauptanzeige 3 Sekunden lang gedrückt, um zur Zeitanzeige zu gelangen.

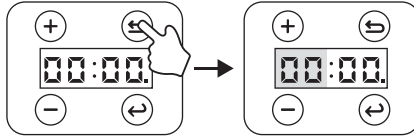

2. Stellen Sie den gewünschten Wert mit den (+)(-) Tasten ein. Dann drücken Sie (↔) um zwischen den Stunden und Minuten zu wechseln.

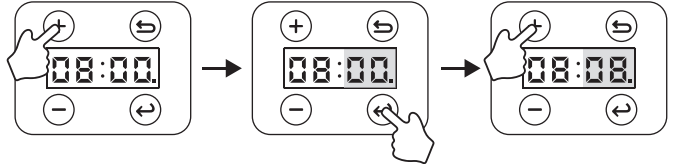

3. Drücken Sie die (↵) Taste, um die Einstellung abzuschließen und zu speichern.

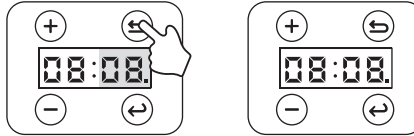

## Manuelle Fütterung

Halten Sie die (+) Taste zwei Sekunden lang gedrückt, um manuell eine Portion (20 g) zu füttern.

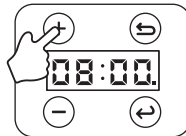

## Einstellen der Mahlzeiten

**Bitte vor dem Gebrauch beachten:** (-01-), (-02-), (-03-), (-04-) steht für die Anzahl der Mahlzeiten (max. 4 Mahlzeiten pro Tag)

**Portion:** (P-01), (P-02) bis (P-06) bezieht sich auf die Anzahl der auszugebenden Portionen (max. 6 Portionen pro Mahlzeit)

1. Drücken Sie in der Hauptanzeige die (↔)Taste, um die Einstellungen für die Mahlzeiten aufzurufen. Sie können maximal 4 Mahlzeiten hinterlegen.

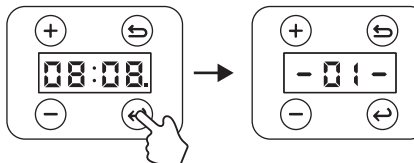

2. Drücken Sie die (↔) Taste erneut, um die Zeit für die Mahlzeit einzustellen. Beginnen Sie mit den Stunden, halten Sie die (+)(-) Tasten gedrückt, um schnell die Stunden anzupassen.

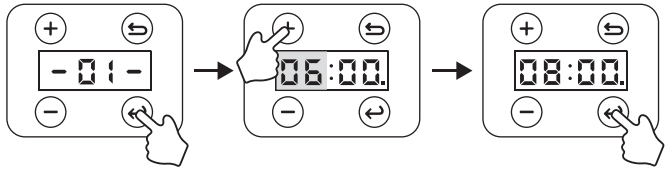

3. Drücken Sie die (↔) Taste erneut, um die Minuten einzustellen. Halten Sie dann die (+)(-) Tasten gedrückt, um schnell die Minuten anzupassen.

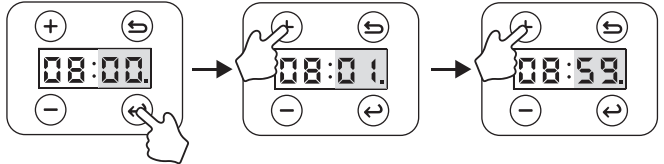

4. Press (↔) once more to set the meal portions. Press and hold the (+)(-) Tasten gedrückt, um schnell die Minuten anzupassen.

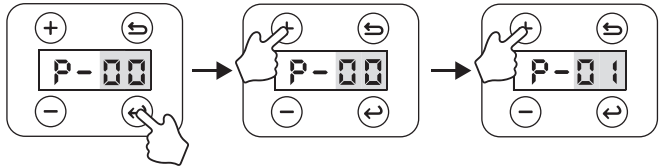

5. Falls keine weiteren Mahlzeiten eingestellt werden müssen, drücken Sie die (↔) Taste, um den Plan für die Mahlzeiten abzuspeichern. Falls Sie weitere Mahlzeiten einstellen möchten, drücken Sie die (↔) Taste, um fortzufahren.

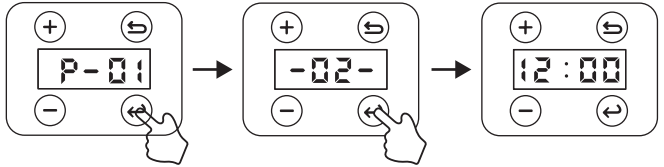

6. Nachdem die Einstellungen für die Mahlzeiten abgeschlossen sind, drücken Sie die (↔) Taste, um abzuspeichern. Es wird dann sofort (---) angezeigt und in die Hauptanzeige gewechselt.

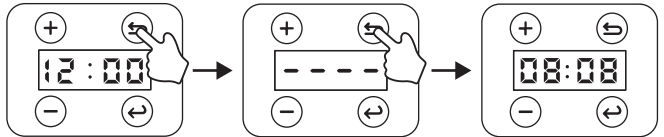

## FAQ zur Fehlerbehebung

Kein Betrieb, die Anzeige schaltet sich automatisch nach 2 Minuten aus. Drücken Sie (+), um den Alarm zu entfernen.

**Frage:** Warum gibt das Fütterungssystem kein Futter aus, obwohl eine Mahlzeit einprogrammiert wurde?

**Antwort:** Gehen Sie wie folgt vor:

1. Überprüfen Sie, ob Tierfutter oder ein anderer Gegenstand oder ein anderer Gegenstand im Futterbehälter feststeht.
2. Überprüfen Sie, ob der Stromadapter der Stromadapter ordnungsgemäß angeschlossen ist, ob der Batteriestand zu schwach ist und ob ein Stromausfall vorliegt)
3. Achten Sie darauf, dass Sie NUR Trockenfutterkroketten mit einem Durchmesser von 2-10 mm in das Fütterungssystem füllen.

**Frage:** Wenn das Stromkabel beschädigt ist, kann das zu einem Stromschlag führen?

**Antwort:** Wir verwenden eine Sicherheitsspannung von 5 V > 100 % sicher für Haustiere!

**Frage:** Warum ist die Futtermenge nicht bei jeder Portion gleich?

**Antwort:** Die ersten Portionen können variieren. Nach ca. 6 Fütterungen sollten die Portionen gleichmäßiger sein.

# Garantieleistung

## **Zweijährige nicht übertragbare beschränkte Garantie**

Dieses Produkt besitzt eine beschränkte Herstellergarantie. Alle Details zu der für dieses Produkt geltenden Garantie und ihren Bestimmungen erhalten Sie auf [www.ebi.eu](http://www.ebi.eu) und/oder bei Ihrer Kundenbetreuung vor Ort.



## **Wichtige Recyclinghinweise**

Bitte beachten Sie die Vorschriften für zu entsorgende elektronische und elektrische Geräte im jeweiligen Land. Dieses Gerät muss recycelt werden. Wird dieses Gerät nicht mehr benötigt, darf es nicht mit dem normalen kommunalen Abfall entsorgt werden.

---

## **Nutzungsbedingungen und Haftungsbeschränkung**

### **1. Nutzungsbedingungen**

Der Gebrauch des vorliegenden Produkts unterliegt der Zustimmung ohne Änderungen zu den hierin enthaltenen Bestimmungen, Bedingungen und Hinweisen. Der Gebrauch dieses Produkts setzt das Einverständnis mit sämtlichen derartigen Bestimmungen, Bedingungen und Hinweisen voraus. Möchten Sie sich mit diesen Bestimmungen, Bedingungen und Hinweisen nicht einverstanden erklären, schicken Sie das Produkt bitte ungenutzt, in der Originalverpackung und auf eigene Kosten und eigenes Risiko an die entsprechende Kundenbetreuung zurück, inklusive des Kaufbelegs zwecks vollständiger Erstattung.

### **2. Ordnungsgemäße Verwendung**

Wenn Sie sich nicht sicher sind, ob dieses Produkt für Ihr Haustier geeignet ist, wenden Sie sich bitte an Ihren Tierarzt oder einen zertifizierten Trainer, bevor Sie es verwenden. Eine ordnungsgemäße Verwendung umfasst unter anderem das Lesen der gesamten Gebrauchsanweisung und aller spezifischen Sicherheitsinformationen.

### **3. Rechtswidrige oder verbotene Verwendung**

Dieses Produkt ist ausschließlich für den Gebrauch mit Haustieren vorgesehen. Der Gebrauch dieses Produkts auf eine Weise, die nicht der vorgesehenen entspricht, kann einen Verstoß gegen Bundes-, Landes- oder Kommunalgesetze darstellen.

### **4. Haftungsbeschränkung**

EBI und alle damit verbundenen Unternehmen sind unter keinen Umständen haftbar zu machen für (1) jegliche indirekten Schäden, Schadensersatzverpflichtungen, zufälligen Schäden, besonderen Schäden oder Folgeschäden und/oder (2) jegliche Verluste oder Schäden jedweder Art, die aus dem Missbrauch dieses Produkts entstehen oder damit verbunden sind. Der Käufer trägt sämtliche Risiken und Haftungen, die aus dem Gebrauch dieses Produkts erwachsen, im vollsten im Rahmen des Gesetzes zulässigen Ausmaß.

### **5. Änderungen der allgemeinen Geschäftsbedingungen**

Radio Systems Corporation behält sich das Recht vor, an den Bestimmungen, Bedingungen und Hinweisen, denen dieses Produkt unterliegt, gelegentliche Änderungen vorzunehmen. Wurden Sie über derartige Änderungen vor Gebrauch des Produkts in Kenntnis gesetzt, sind diese in der gleichen Form bindend, als wären sie im vorliegenden Dokument enthalten.

# BELANGRIJKE VEILIGHEIDSINFORMATIE

## Uitleg van legenda in deze gids



### WAARSCHUWING

**WAARSCHUWING** geeft een risicovolle situatie aan die, wanneer deze niet wordt vermeden, overlijden of ernstig letsel tot gevolg kan hebben.

### VOORZICHTIG

**VOORZICHTIG**, zonder het symbool voor een veiligheidswaarschuwing, geeft een riskante situatie aan die, wanneer deze niet wordt vermeden, letsel bij uw huisdier tot gevolg kan hebben.

### AANWIJZING

**AANWIJZING** wordt gebruikt om te wijzen op zaken die niet gerelateerd zijn aan persoonlijk letsel.



### WAARSCHUWING

Neem bij het gebruik van elektrische apparaten altijd de elementaire veiligheidsmaatregelen in acht om brandgevaar, elektrische schokken en/of lichamelijk letsel te minimaliseren, zoals:

- Houd altijd scherp toezicht wanneer een apparaat wordt gebruikt door of in de buurt van kinderen om het risico van letsel te beperken.
- Leg een stroomkabel of stekker niet in water of andere vloeistoffen om de kans op elektrische schokken te voorkomen.
- Niet buiten gebruiken. **UITSLUITEND VOOR GEBRUIK BINNENSHUIS.**
- Trek niet aan de stroomkabel als u de stekker uit het stopcontact wilt halen.
- Als u de stekker uit het stopcontact wilt halen, houdt u de stekker vast, niet de stroomkabel.
- Gebruik een apparaat niet met een beschadigd stroomkabel of stekker, of als er sprake is van storingen of beschadigingen. Neem in dat geval onmiddellijk contact op met de klantenservice voor verdere instructies.
- Voor draagbare apparaten - om het risico van elektrische schokken te verlagen, dient u het apparaat nergens te plaatsen of op te slaan waar het in een bad of wasbak kan vallen of kan worden getrokken.
- Gebruik een apparaat nooit voor iets anders dan waarvoor het bedoeld is.
- Als de stekker van dit apparaat nat is geworden, schakelt u de stroomtoevoer naar het betreffende stopcontact uit. Laat de stekker in het stopcontact zitten.
- Controleer dit apparaat na installatie. Steek de stekker niet in het stopcontact als de stroomkabel of de stekker nat is.
- Haal altijd de stekker uit het stopcontact van apparaten die niet worden gebruikt, voordat u onderdelen toevoegt of verwijdert en voordat u het apparaat reinigt. Trek nooit aan het stroomkabel om de stekker uit het stopcontact te halen.
- **PLAATS DE PET FEEDER NOOIT IN DE VAATWASSER!**



## VOORZICHTIG

- Voorkom dat uw huisdieren op onderdelen kauwen of onderdelen doorslikken. Als u zich zorgen maakt over de stroomkabel, kunt u bij elke doe-het-zelfwinkel een snoergeleider (een beschermende buis of strip van hard plastic) kopen.
- De plastic onderdelen van de drinkfontein zijn BPA-VRIJ. Het is echter bekend dat sommige dieren gevoelig zijn voor plastic water- en voedselbakken. Als uw huisdier tekenen van een allergische reactie op het plastic vertoont, mag u de drinkfontein pas weer na overleg met uw dierenarts gebruiken.

## AANWIJZING

- Controleer uw Apparaat regelmatig gedurende de eerste 12 uur om er zeker van te zijn dat hij goed functioneert.
- Probeer niet zelf het apparaat te repareren.
- Als u een verlengsnoer moet gebruiken, moet dit wel een snoer van de juiste sterkte zijn.
- Dit apparaat verbruikt 5 Volt.
- Het gebruik van accessoires die niet zijn aanbevolen of verkocht door de fabrikant kan leiden tot onveilige situaties. Breng geen wijzigingen aan aan het apparaat.
- Vermijd installatie of opslag van een apparaat op een plek waar het wordt blootgesteld aan het weer of temperaturen onder 4,5° C.
- Lees alle belangrijke opmerkingen op het apparaat en de verpakking en neem die in acht.
- Wilt u het voederreservoir of de buitenkant van het toestel schoonmaken? Neem het toestel uit het stopcontact en gebruik een (licht vochtige) zachte doek of spons zonder de elektronische componenten nat te maken.

## BEWAAR DEZE INSTRUCTIES

---

### Conformiteit

Dit apparaat is getest en voldoet aan de vereisten van de relevante Europese richtlijnen. Alvorens u deze apparatuur buiten EU-landen kunt gebruiken, dient u eerst contact te zoeken met de relevante plaatselijke autoriteiten. Ongeoorloofde wijzigingen of aanpassingen aan de apparatuur, welke niet zijn geaccordeerd door EBI, kunnen leiden tot inbreuk op de EU-richtlijnen, tot het verbod op het gebruik van dit systeem en tot het nietig verklaren van de garantie.

## Product onderdelen

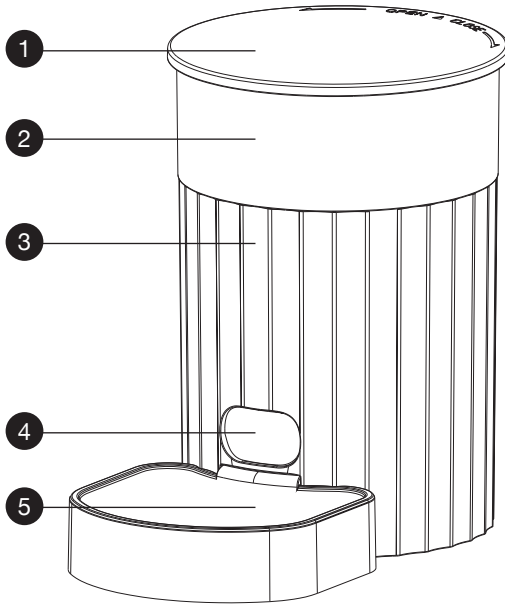

## Product accessoires

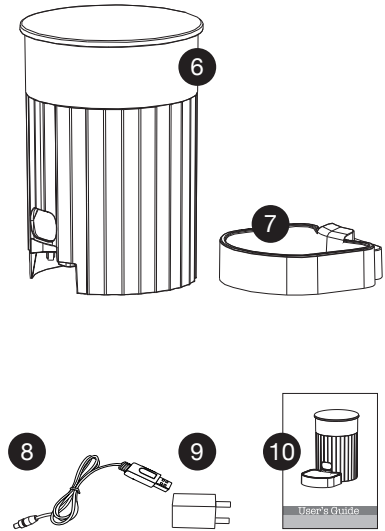

1. Deksel | 2. Voorraadbak | 3. Behuizing | 4. Voeruitgave | 5. Voederbak |  
6. Pet feeder | 7. Voederbak | 8. USB kabel | 9. Stekker | 10. Gebruikershandleiding

## Product specificaties

Product naam	Gedoseerd voersysteem
Geschikt voor	Katten en honden
Voltage	5 V 1 A
Verbruik	5 W
Voeding	4 AA Alkaline batterijen or DC adapter
Afmetingen	18,3 x 18,3 x 26 cm
Gewicht	910 g
Product inhoud	3 L
Soort voedsel	Droog voer
Portiegrootte	20 g/portie

## Product verzorging

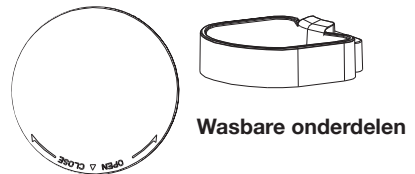

### Niet wasbare delen

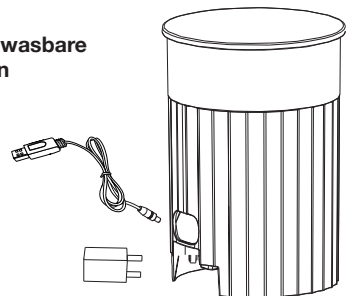

**!** Dompel de Pet feeder niet in water en plaats hem niet in de vaatwasser.

## Ingebruikname

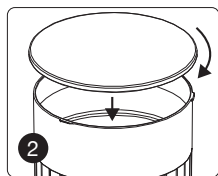

1. Bevestig de voederbak
2. Plaats het deksel.

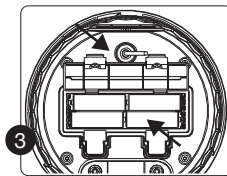
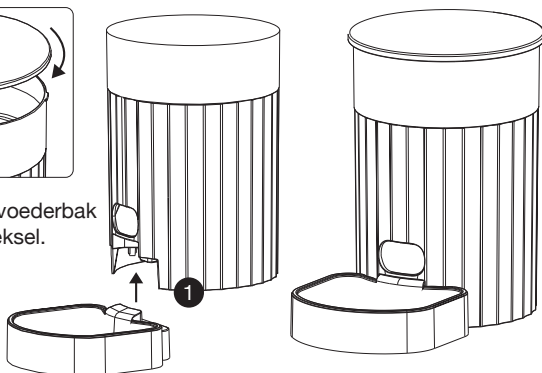

3. Plaats batterijen en sluit aan op lichtnet

Dit product heeft twee voedingsbronnen (AA batterijen en een stroomkabel). Sluit bij voorkeur aan op het lichtnet met de stroomkabel. (Het is wel aanbevolen om ook batterijen te gebruiken als back-up). In het geval van een stroomstoring kunnen de batterijen toch het voederprogramma doorzetten.

## Bedieningspaneel

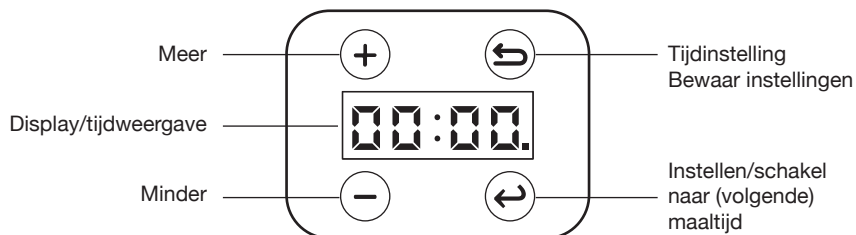

**【 Voltage Indicator 】** (Werkt alleen op batterijen)

Als het display begint te knipperen: Batterij bijna leeg, vervang de batterijen op tijd.

+	In standaardinstelling knop 2 seconden ingedrukt houden voor 1 handmatige voerbeurt
	Drukken (ingedrukt houden) voor het (snel) ophogen van instellingen.
-	Drukken (ingedrukt houden) voor het (snel) verminderen van instellingen.
↻	In standaardinstelling knop 2 seconden ingedrukt houden om de huidige tijd in te stellen
	Éénmaal indrukken na een maaltijdstelling om deze te bewaren.
↶	Tijdens het instellen kunt u met deze knop schakelen tussen maaltijd en portie instellingen. (Tip: Als de portiewaarde "0" is, betekent het dat er voor deze maaltijd geen instelling is.
	Tijdens de tijdstelling kunt u met deze knop schakelen tussen uren en minuten. De knop is ook bedoeld om te schakelen tussen de diverse maaltijdstellingen.

## Een maaltijdplan instellen

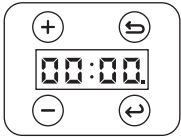

Standaard display weergave

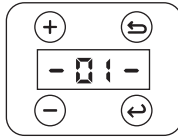

Maaltijd weergave

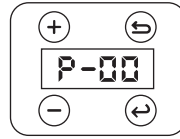

Portie weergave

## Tijdsinstelling

1. Standaardmenu, Houd de knop (↵) 3 seconden ingedrukt om de tijd in te stellen.

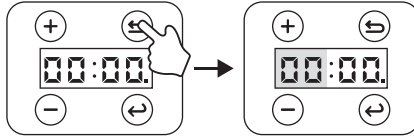

2. Gebruik de (+)(-) om de juiste tijd in te stellen. Met de knop (↵) schakelt u tussen uren en minuten.

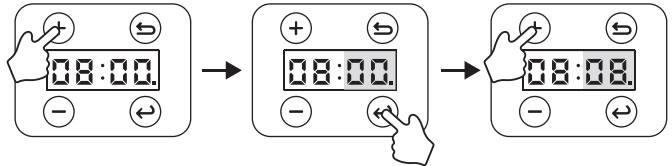

3. Druk op (↵) om de juiste tijd op te slaan.

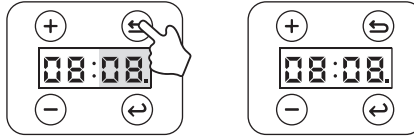

## Handmatig voederen

Houd de (+) 2 seconden ingedrukt om handmatig 1 portie te voeren (20g).

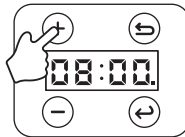

## Voederinstelling

**Lees voor gebruik:** (-01-), (-02-), (-03-), (-04-) staan voor de maaltijden (Max 4 maaltijden per dag)

**Porties:** (P-01), (P-02) to (P-06) staan voor het aantal porties per maaltijd (Max 6 porties)

1. Standaardmenu, druk op (↵) om de maaltijdinstelling te starten. Er is een maximum van 4 maaltijden.

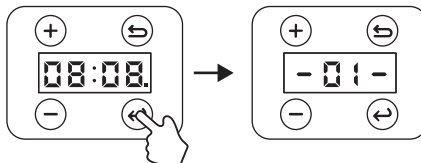

2. Druk nogmaals (↔) om de voedertijd in te stellen. (start met de uur-instelling), Houd (+)(-) ingedrukt voor een snelle instelling.

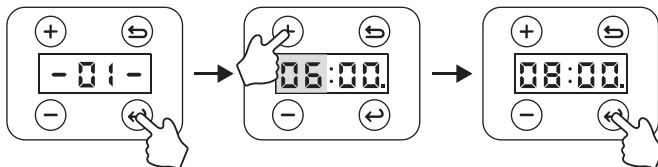

3. Druk nogmaals (↔) om de minuten in te stellen. Houd (+)(-) ingedrukt voor een snelle instelling.

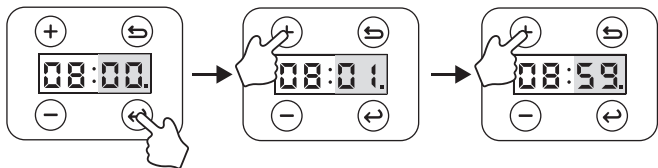

4. Druk weer op (↔) om de porties in te stellen. Met (+)(-) geeft u het gewenste aantal porties in.

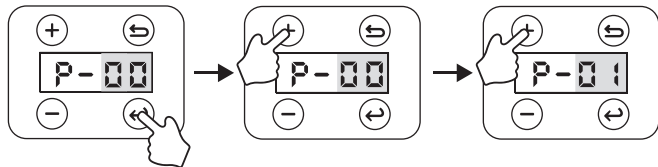

5. Als er geen maaltijden meer ingesteld hoeven worden, Druk (↵) om de instelling te bewaren. Meer, maaltijden nodig? druk (↔) om verder te gaan.

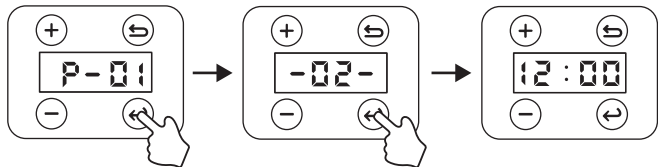

6. Druk na de maaltijdingstelling op (↵) om op te slaan. Het display laat (----) zien voordat het tergaat naar het standaardmenu.

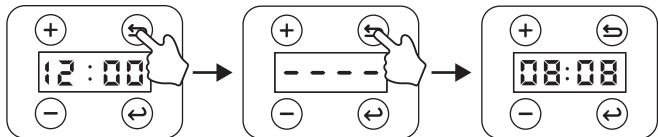

## Q&A probleem oplossen

**V:** Waarom komt er geen voer uit de voederautomaat terwijl er wel een voederprogramma is ingesteld?

**A:** Controleer het volgende:

1. Controleer of er voor of een ander voorwerp in de voerbak is blijven steken.
2. Controleer of de adapter is aangesloten, of de batterij bijna leeg is of dat er een stroomstoring is.
3. Zorg ervoor dat u ALLEEN met droog voedsel vult: de brokjes moeten een diameter hebben van 2-10 mm.

**V:** Als het netsnoer is doorgesneden, veroorzaakt dit dan elektrocutie?

**A:** We gebruiken een veiligheidsspanning van 5 V > 100% veilig voor huisdieren!

**V:** Waarom is het voedselvolume voor elke portie niet hetzelfde?

**A:** De eerste paar porties kunnen variëren. Na ongeveer 6 voedingen zou het gelijkmatiger moeten zijn.

# Garantie

## **Twee jaar niet-overdragbare beperkte garantie**

Dit product heeft het voordeel van een beperkte fabrieksgarantie.

Alle informatie over de garantie die geldt voor dit product en de voorwaarden ervan vindt u op [www.ebi.eu](http://www.ebi.eu) en/of zijn verkrijgbaar bij de klantenservice in uw regio.



## **Belangrijk advies voor recycling**

Respecteer de in uw land geldende regelgeving betreffende de veilige afvoer van afval van elektrische en elektronische apparaten. Dit apparaat dient te worden recycled. Indien u dit apparaat niet langer nodig hebt, werp het dan niet weg bij het gewone huisvuil.

---

## **Gebruiksvoorwaarden en beperking van aansprakelijkheid**

### **1. Gebruiksvoorwaarden**

Dit product wordt u aangeboden onder voorwaarde van uw acceptatie zonder wijziging, van de voorwaarden, bepalingen en kennisgevingen die hierin staan. Gebruik van dit product impliceert aanvaarding van al dergelijke bepalingen, voorwaarden en mededelingen. Indien u deze voorwaarden, bepalingen en kennisgevingen niet wenst te aanvaarden, verzoeken wij u het product ongebruikt, in de oorspronkelijke verpakking en op eigen kosten terug te sturen naar de betreffende klantenservice, samen met het aankoopbewijs voor volledige restitutie.

### **2. Correct gebruik**

Als u twijfelt of dit product wel geschikt is voor uw huisdier, raadpleegt u dan uw dierenarts of bevoegde trainer vóór gebruik. Correct gebruik omvat, zonder beperkingen, het doornemen van de gehele gebruiksaanwijzing en alle veiligheidsinformatie.

### **3. Geen onwettig of verboden gebruik**

Dit product is uitsluitend bedoeld voor gebruik met huisdieren. Gebruik van dit product op een wijze waarop het niet bedoeld is, kan de schending van nationale of plaatselijke wetten tot gevolg hebben.

### **4. Beperking van aansprakelijkheid**

Onder geen enkele omstandigheid zal EBI aansprakelijk zijn voor (1) een indirecte, punitieve, incidentele, speciale of vervolgschade en/of (2) voor verlies of schade, ongeacht de aard ervan, die voortvloeit uit of verband houdt met het oneigenlijk gebruik van dit product. De koper aanvaardt alle risico's en aansprakelijkheden die samenhangen met het gebruik van dit product conform de wetgeving.

### **Wijziging van de algemene voorwaarden**

5. EBI behoudt zich het recht om de voorwaarden, bepalingen en kennisgevingen voor dit product van tijd tot tijd te wijzigen. Indien u voorafgaand aan het gebruik van dit product over dergelijke wijzigingen bent geïnformeerd, zijn deze wijzigingen bindend alsof zij hierin opgenomen waren.

# CONSIGNES DE SÉCURITÉ IMPORTANTES

Description des termes et symboles utilisés dans ce manuel



## AVERTISSEMENT

**AVERTISSEMENT** indique une situation dangereuse qui, si elle n'est pas évitée, risque d'entraîner la mort ou des blessures graves.

## ATTENTION

**ATTENTION**, utilisé sans le symbole d'alerte de sécurité, indique une situation dangereuse qui, si elle n'est pas évitée, pourrait blesser votre animal.

## AVIS

**AVIS** indique les pratiques d'utilisation sûres qui ne risquent pas d'entraîner de blessures corporelles.



## AVERTISSEMENT

Il convient de toujours prendre les précautions de sécurité nécessaires lors de la manipulation d'appareils électriques afin de réduire le risque d'incendie, de choc électrique et/ou de blessure sur les personnes, y compris ce qui suit :

- Pour réduire le risque de blessures, une surveillance attentive est nécessaire lorsqu'un appareil est utilisé à proximité d'enfants.
- Pour vous protéger des chocs électriques, ne placez pas le cordon d'alimentation électrique ni la prise dans l'eau ou d'autres liquides.
- N'utilisez pas l'appareil à l'extérieur. **POUR USAGE EN INTÉRIEUR UNIQUEMENT.**
- Ne tirez pas sur le cordon d'alimentation pour retirer la prise de la prise murale.
- Pour débrancher, saisissez la prise et non pas le cordon d'alimentation.
- N'utilisez pas un appareil dont le cordon d'alimentation ou la prise électrique est endommagé(e), ni un appareil abîmé ou présentant un dysfonctionnement. Contactez le service clientèle immédiatement pour obtenir plus d'informations.
- Pour un appareil portable - Pour réduire le risque de choc électrique, ne placez pas et ne stockez pas un appareil à un endroit où il pourrait tomber ou être tiré dans une baignoire ou un évier.
- N'utilisez jamais un appareil à d'autres fins que celles pour lesquelles il est prévu.
- Si la prise de l'appareil est mouillée, coupez l'alimentation électrique de la prise murale. N'essayez pas de débrancher la prise.
- Contrôlez l'appareil après son installation. Ne branchez pas dans la prise murale s'il y a de l'eau sur le cordon d'alimentation électrique ou sur la prise.
- Débranchez toujours tout appareil non utilisé avant d'installer ou de retirer des pièces et avant de le nettoyer. Ne tirez jamais sur le cordon d'alimentation électrique pour retirer la prise mâle de la prise femelle murale.
- **NE METTEZ PAS LA SYSTÈME D'ALIMENTATION AU LAVE-VAISSELLE !**

## ATTENTION

- Ne laissez pas les animaux mordre ni avaler aucune pièce. Si vous avez des inquiétudes concernant le cordon d'alimentation électrique, vous pouvez vous procurer une conduite pour cordon (une protection en plastique dur) dans n'importe quel magasin de bricolage.
- La composition des pièces en plastique de la fontaine pour animaux de compagnie est sans BPA. Cependant, certains animaux sont sensibles aux récipients d'eau et de nourriture en plastique. Si votre animal présente des signes de réaction allergique au plastique, veuillez interrompre l'utilisation et consulter un vétérinaire.

## AVIS

- Surveillez votre appareil pour animaux de compagnie régulièrement pendant les 12 premières heures, afin de vous assurer qu'elle fonctionne correctement.
- N'essayez pas de réparer le moteur de la pompe vous-même.
- Si une rallonge est nécessaire, assurez-vous d'en utiliser une adaptée au système électrique.
- La consommation électrique de cet appareil est de 5 volts.
- L'utilisation d'accessoires non recommandés ou non vendus par le fabricant peut provoquer des situations dangereuses. Ne modifiez pas l'appareil.
- N'installez pas et ne stockez pas l'appareil à des endroits où il peut être exposé aux intempéries ou à des températures inférieures à 4,5 °C.
- Lisez et observez tous les avis importants figurant sur l'appareil et l'emballage.
- **Utilisez un tissu doux ou une éponge pour éviter de rayer le bol.**

## CONSERVEZ CES INSTRUCTIONS

---

### Conformité

Cet équipement a été testé et été déclaré conforme aux dispositions des directives européennes pertinentes. Avant d'utiliser cet équipement en dehors des pays européens, veuillez consulter les autorités locales pertinentes. Les changements ou les modifications sur l'appareil qui ne sont pas approuvées par EBI peuvent violer les réglementations européennes, et sont susceptibles d'entraîner la révocation de l'autorisation d'utilisation de l'appareil.



## Composants du produit

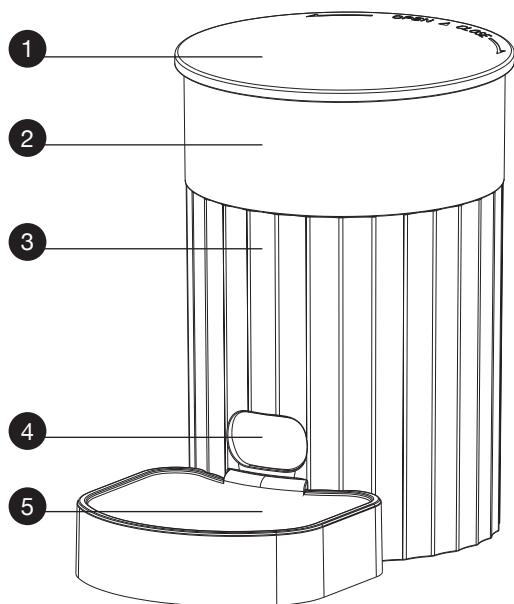

## Accessoires du produit

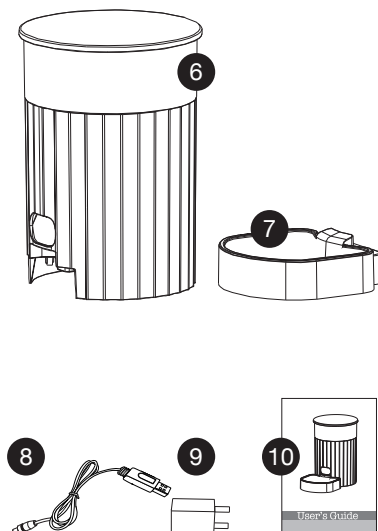

1. Couverture de la mangeoire | 2. Réservoir de nourriture | 3. Structure principale | 4. Orifice de distribution | 5. Bol | 6. Mangeoire pour animaux domestiques | 7. Bol | 8. Câble USB | 9. Prise | 10. Manuel d'utilisation

## Spécifications du produit

Nom du produit	Mangeoire automatique pour animaux domestiques
Convient pour	Chats et chiens
Tension nominale	5 V 1 A
Puissance du produit	5 W
Alimentation	4 piles alcalines AA ou adaptateur CC
Dimensions du produit	18,3 x 18,3 x 26 cm
Poids du produit	910 g
Capacité du produit	3 L
Type d'aliments	Aliments secs
Taille des portions	20 g/portion

## Entretien et nettoyage du produit

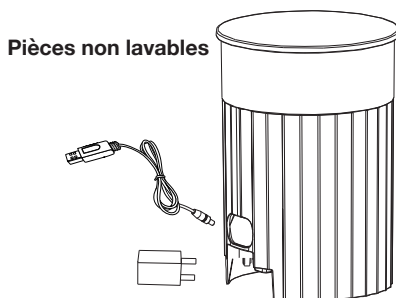
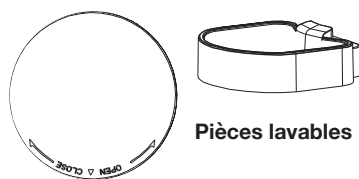

**!** Ne pas immerger la structure principale dans l'eau chaude et ne pas la mettre au lave-vaisselle.

## Préparation avant utilisation

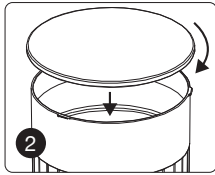

1. Assemblez le bol.
2. Placez le couvercle.

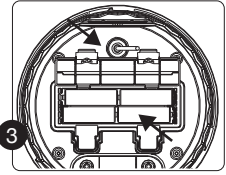
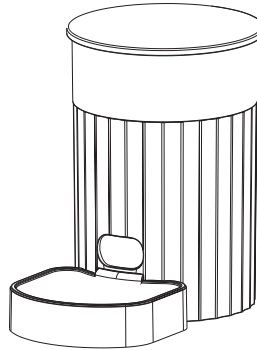
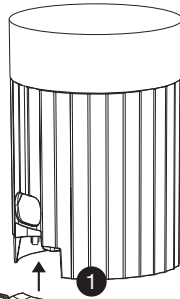

3. Mettez l'appareil sous tension.

Ce produit dispose d'une double alimentation (piles AA et prise de courant). Choisissez celle qui vous convient le mieux. (Il est recommandé de garder les piles comme réserve d'énergie et de brancher l'appareil au moyen de la prise de courant en même temps.) En cas de panne de courant, les piles pourront être utilisées comme alimentation de secours pour garantir que l'appareil distribue le schéma alimentaire dans les temps.

## Description des touches

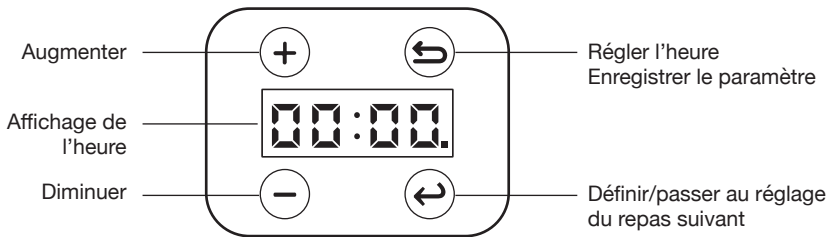

**【Indicateur de tension】** (alimenté par piles uniquement)

L'affichage de l'heure commence à clignoter: batterie faible, rappel de remplacement des piles. Veuillez remplacer les piles immédiatement.

+	Sous l'interface principale, maintenez cette touche enfoncée pendant 2 secondes pour servir une portion manuellement.
	Maintenez cette touche enfoncée pour augmenter continuellement la valeur.
-	Maintenez cette touche enfoncée pour diminuer continuellement la valeur.
↻	Sous l'interface principale, maintenez cette touche enfoncée pendant 3 secondes pour régler l'heure sur l'heure actuelle.
	Appuyez une fois sur cette touche après le réglage du repas pour enregistrer la valeur et quitter.
↪	Pendant le réglage, enfoncez cette touche pour passer de l'heure du repas au réglage de la portion. (Astuce : si la valeur de la portion est réglée sur «0», aucun schéma alimentaire n'est défini pour ce repas.)
	Lorsque vous réglez l'heure, enfoncez cette touche pour passer du réglage des heures à celui des minutes. Enfoncez également cette touche pour passer au réglage du schéma alimentaire suivant.

## Configuration d'un schéma alimentaire

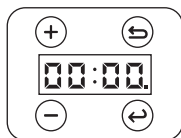

Description de l'interface

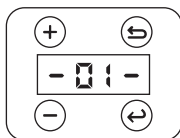

Interface de repas

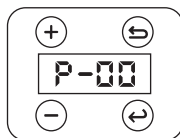

Interface du nombre de portions par repas

## Set to current time

1. Under the main interface, press and hold (↵) key for 3 seconds to set the display time.

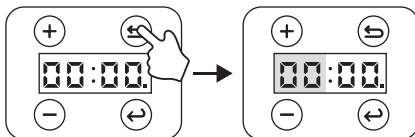

2. Enfoncez la touche (+) (-) pour augmenter ou diminuer la valeur. Appuyez sur (↵) pour passer du réglage de l'heure à celui des minutes.

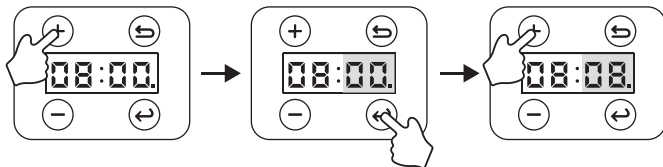

3. Enfoncez la touche (↵) pour terminer et enregistrer le réglage.

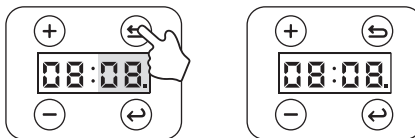

## Service manuel

Maintenez la touche (+) enfoncée pendant deux secondes pour servir une portion manuellement (20 g).

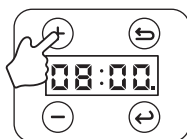

## Réglage des repas

**Remarque avant utilisation:** les indications (-01-), (-02-), (-03-), (-04-) représentent les repas (max. 4 repas par jour).

**Portion:** les indications (P---1), (P---2) à (P---6) représentent les portions services (max. 6 portions par repas).

1. Sous l'interface principale, enfoncez la touche (↵) pour commencer le réglage des repas. Vous pouvez configurer un maximum de 4 repas.

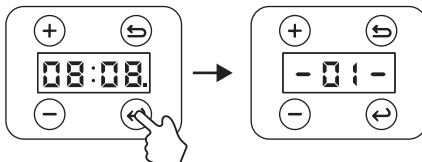

2. Enfoncez à nouveau la touche (↔) pour régler l'heure du repas (réglage de l'heure d'abord). Maintenez les touches (+)(-) enfoncées pour régler l'heure rapidement.

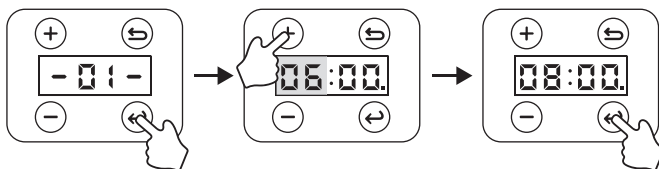

3. Appuyez à nouveau sur (↔) pour régler les minutes. Maintenez les touches (+)(-) enfoncées pour régler l'heure rapidement.

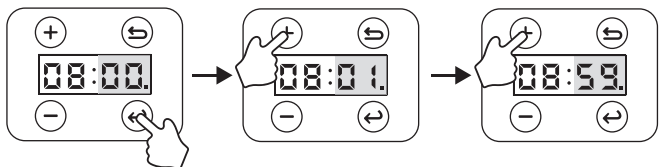

4. Appuyez une nouvelle fois sur (↔) pour configurer la portion du repas. Maintenez les touches (+)(-) enfoncées pour régler le nombre de portions souhaitées.

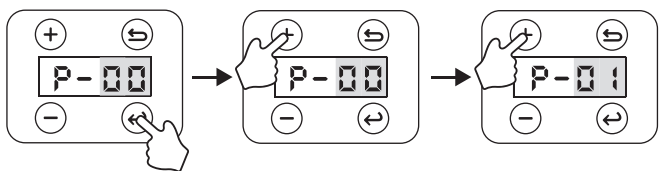

5. Si vous ne devez pas définir d'autre repas, enfoncez la touche (↵) pour enregistrer le schéma alimentaire. Si vous devez configurer d'autres repas, appuyez sur (↔) pour continuer.

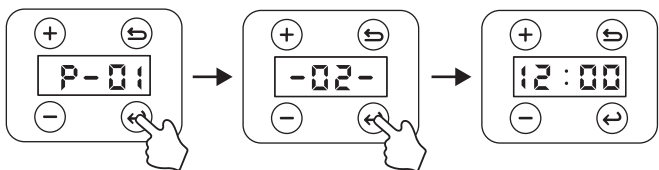

6. Lorsque vous avez terminé le réglage des repas, enfoncez la touche (↵) pour enregistrer. L'écran affichera rapidement (----) avant de revenir à l'interface principale.

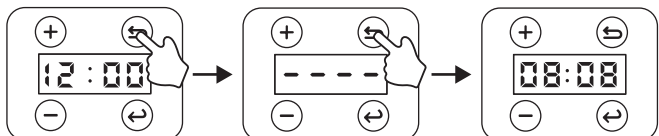

## Dépannage - Questions-réponses

Sans aucune action, l'écran s'éteindra automatiquement après 2 minutes. Appuyez sur (+) pour supprimer l'alarme.

**Q:** Pourquoi la mangeoire ne sert-elle aucun aliment alors que j'ai programmé un repas ?

**R:** Veuillez vérifier les éléments ci-dessous.

1. Vérifiez si des aliments pour animaux ou d'autres objets ne sont pas coincés dans le réservoir de nourriture.
2. Vérifiez si l'adaptateur secteur est bien branché, si les piles ne sont pas vides ou s'il n'y a pas de panne de courant.
3. Assurez-vous de remplir la mangeoire avec des aliments secs UNIQUEMENT : le diamètre des croquettes doit être compris entre 2 et 10 mm.

**Q:** Un cordon d'alimentation sectionné présente-t-il un risque d'électrocution ?

**R:** Nous utilisons une tension de sécurité de 5 V > totalement sans danger pour les animaux !

**Q:** Pourquoi le volume de nourriture n'est-il pas le même pour chaque portion ?

**R:** Les quelques premières portions peuvent varier. Elles devraient être plus régulières après environ 6 repas.

# Garantie

## Garantie de deux ans limitée non transférable

Ce produit est soumis à une garantie limitée du fabricant. Les détails complets de la garantie applicable pour ce produit de même que ses modalités se trouvent sur le site [www.ebi.eu](http://www.ebi.eu) et/ou peuvent être obtenus en contactant votre service clientèle locale.



## Remarque importante concernant le recyclage

Veillez-vous conformer aux réglementations concernant les déchets d'équipements électriques et électroniques de votre pays. Cet appareil doit être recyclé. Si vous n'avez plus besoin de cet appareil, ne le mettez pas dans le système de déchets ordinaire.

---

## Conditions d'utilisation et limitation de responsabilité

### 1. Conditions d'utilisation

L'utilisation de ce produit est sujette à votre acceptation sans modifications de l'intégralité des termes, conditions et consignes d'utilisation stipulés dans le présent document. Vous devez accepter ces termes, conditions et consignes d'utilisation pour pouvoir utiliser le produit. Si vous n'acceptez pas ces termes, conditions et avis, veuillez renvoyer ce produit, inutilisé, dans son emballage d'origine et à vos frais et risques, au service clientèle approprié, avec une preuve d'achat, afin d'obtenir un remboursement complet.

### 2. Utilisation appropriée

Si vous n'êtes pas sûr(e) que ce dispositif est approprié pour votre animal, veuillez consulter votre vétérinaire ou un dresseur agréé avant de l'utiliser. Une utilisation appropriée implique, entre autres, la consultation de l'intégralité du manuel d'utilisation et de toutes les déclarations relatives aux informations de sécurité spécifiques.

### 3. Utilisation illégale ou interdite

Ce produit est conçu pour être utilisé exclusivement avec des animaux domestiques. L'utilisation de ce produit dans un but autre que celui pour lequel il est prévu est susceptible d'entraîner une violation des lois locales, d'État ou fédérales.

### 4. Limitation de responsabilité

EBI et ses sociétés affiliées ne peuvent en aucun cas être tenues responsables (1) des dommages directs, indirects, punitifs, accidentels, spéciaux ou secondaires, (2) des pertes ou dommages consécutifs ou associés à l'utilisation inappropriée de ce produit. L'acheteur assume les risques et les responsabilités en rapport avec l'utilisation de ce produit dans la pleine mesure autorisée par la loi.

### 5. Modification des conditions générales

EBI se réserve le droit de modifier ponctuellement les termes, les conditions et les consignes applicables à ce produit. Si des modifications ont été effectuées avant votre utilisation de ce produit, celles-ci seront contraignantes pour vous, comme si elles figuraient dans le présent document.

# INFORMACIÓN IMPORTANTE DE SEGURIDAD

Explicación de los términos y los símbolos de atención que aparecen en esta guía.



## ADVERTENCIA

**ADVERTENCIA** indica una situación peligrosa que, si no se evita, podría generar la muerte o lesiones graves.

## CAUTION

**PRECAUCIÓN**, usado sin el símbolo de alerta de seguridad, indica una situación peligrosa que, si no se evita, podría desembocar en daños a su mascota.

## NOTICE

**AVISO** se usa para abordar prácticas de un uso seguro no relacionadas con lesiones personales.



## ADVERTENCIA

Cuando se utilicen aparatos eléctricos, siempre se deben adoptar unas precauciones de seguridad básicas para reducir el riesgo de incendio, descarga eléctrica y/o lesiones personales, incluido lo siguiente:

- Para reducir el riesgo de lesiones, se precisa una supervisión estrecha cuando los niños utilicen el aparato o cuando este se utilice cerca ellos.
- Para protegerle de descargas eléctricas, no introduzca el cable de alimentación eléctrica ni el enchufe en agua ni en otros líquidos.
- No lo utilice al aire libre. **USO DOMÉSTICO EXCLUSIVO EN INTERIORES.**
- No tire del cable de alimentación eléctrica para sacar el enchufe de la toma de la pared.
- Para desenchufarlo, agarre del enchufe, no del cable de alimentación eléctrica.
- No maneje ningún aparato si el cable de alimentación eléctrica o el enchufe están estropeados, ni si funciona incorrectamente o está estropeado. Llame al Centro de atención al cliente de inmediato para que le indiquen cómo proceder.
- En el caso de un aparato portátil - Para reducir el riesgo de descarga eléctrica, no coloque ni almacene el aparato en lugares desde los que se pueda caer o empujar a una bañera o lavabo.
- Utilice el aparato únicamente para su uso previsto.
- Si el enchufe de este aparato se moja, corte la corriente que va a esa toma de pared. No intente desenchufarlo.
- Examine este aparato después de instalarlo. No lo enchufe a la toma de la pared si el cable de alimentación eléctrica o el enchufe tienen agua.
- Desenchufe siempre cualquier aparato cuando no lo esté usando, antes de colocar o quitar piezas y antes de limpiarlo. No tire del cable de alimentación eléctrica para sacar el enchufe de la toma de la pared.
- **NO META LA SISTEMA DE ALIMENTACIÓN EN EL LAVAVAJILLAS**

## PRECAUCIÓN

- No deje a las mascotas roer ni tragarse ninguna pieza. Si le preocupa el cable de suministro eléctrico, compre una canaleta (un protector de plástico duro) en cualquier ferretería.
- Las piezas de plástico del bebedero Pet Fountain no contienen BPA. Sin embargo, se ha dado el caso de animales que son sensibles a los comederos y bebederos de plástico. Si su mascota muestra síntomas de reacción alérgica al plástico, deje de utilizar el producto y consúltelo con su veterinario.

## AVISO

- Supervise su Sistema de alimentación periódicamente durante las primeras 12 horas para asegurarse de funcione correctamente.
- No intente reparar este aparato usted mismo.
- Si es necesario usar un alargador, deberá usar uno que tenga la capacidad nominal adecuada.
- El consumo eléctrico de este aparato es de 5 voltios.
- El uso de accesorios no recomendados o vendidos por el fabricante puede provocar una situación de inseguridad. No modifique el aparato.
- No instale ni almacene el aparato en lugares en los que pueda estar expuesto a la intemperie o a temperaturas por debajo de 4,5 °C.
- Lea y cumpla todos los avisos importantes indicados en el aparato y en el envase.
- **Utilice un paño suave o una esponja para no rallar el cuenco.**

## GUARDE ESTAS INSTRUCCIONES

---

### Cumplimiento

Este equipo se ha probado y cumple los requisitos de las directivas europeas pertinentes. Antes de usar este equipo fuera de países de la UE, consulte a las autoridades locales pertinentes. Los cambios o modificaciones no autorizados realizados en el equipo y que no estén aprobados por EBI pueden infringir los reglamentos de la UE, podrían anular la autoridad del usuario para manejar el equipo e invalidarán la garantía.

## Componentes del producto

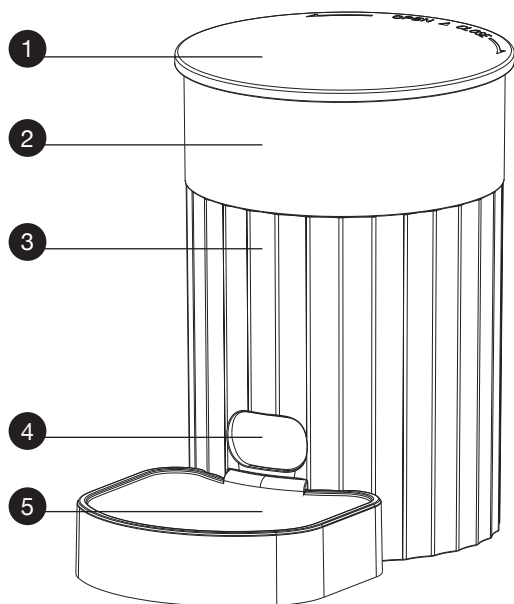

## Accesorios del producto

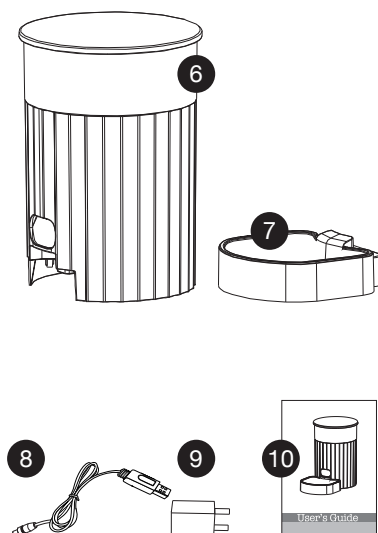

1. Tapa del comedero | 2. Recipiente de pienso | 3. Marco principal | 4. Salida de dispensación | 5. Cuenco de pienso | 6. Comedero | 7. Cuenco de pienso | 8. Cable USB | 9. Enchufe | 10. Manual de usuario

## Especificaciones del producto

Nombre del producto	Comedero automático
Apto para	Gatos y perros
Tensión nominal	5 V 1 A
Potencia del producto	5 W
Fuente de alimentación	4 pilas alcalinas AA o adaptador de CC
Dimensiones del producto	18,3 x 18,3 x 26 cm
Peso del producto	910 g
Product capacity	3 L
Pienso	Pienso seco
Tamaño de las porciones	20 g/porción

## Cuidados y limpieza del producto

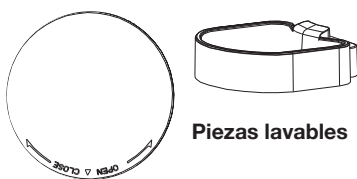

### Piezas no lavables

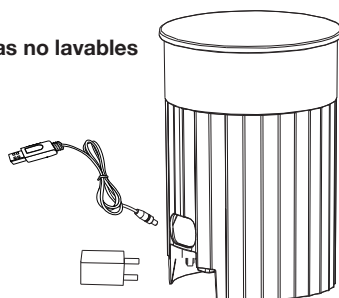

**!** No sumerja el marco principal en agua caliente ni lo meta en el lavavajillas.



## Preparación antes del uso

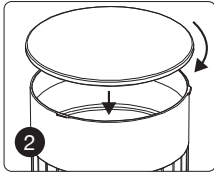

1. Monte el cuenco de pienso
2. Ponga la tapa.

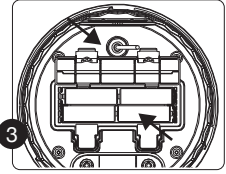
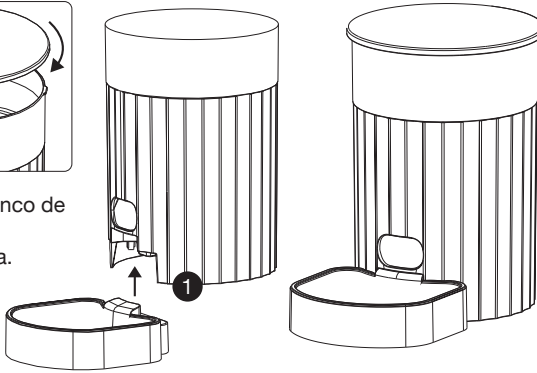

3. Conéctelo al suministro eléctrico

Este producto tiene una fuente de alimentación dual (pilas AA y conexión a la toma de corriente). Elija la que más le convenga. (Se recomienda tomar las pilas como fuente de alimentación de repuesto y conectar el dispositivo a la toma de corriente al mismo tiempo). Cuando hay un corte de energía, las pilas se pueden usar como energía de repuesto para garantizar que dispensará el plan de comidas a tiempo.

## Descripción de las teclas

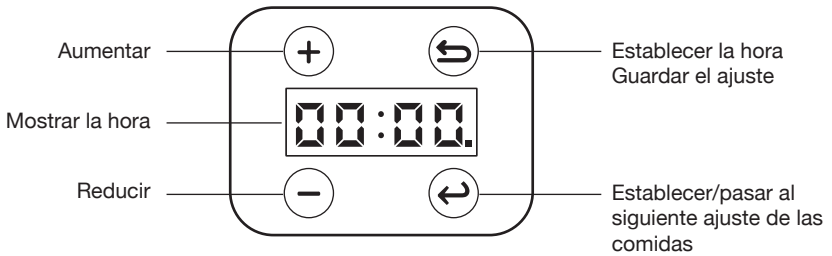

**【 Indicador de tensión 】** (Solo funciona con pilas)

**La hora de la pantalla empieza a parpadear:** Pilas bajas, recordatorio de que hay que cambiar las pilas. Cambie las pilas de inmediato.

+	En la interfaz principal, mantenga pulsado este botón durante 2 s para que salga manualmente una porción. Manténgalo pulsado para aumentar el valor de forma continua.
-	Manténgalo pulsado para reducir el valor de forma continua.
↻	En la interfaz principal, mantenga pulsado este botón durante 3 s para establecer la hora de la pantalla en la hora actual. Púlselo una vez después de configurar la comida para guardar el valor y salir.
↶	Durante la configuración, puede usar este botón para alternar entre la hora de las comidas y la configuración de las porciones. (Consejo: cuando el valor de la porción se establece en «0», esto quiere decir que no se ha establecido ningún plan de comidas para esta comida). Cuando configure la hora, puede usarla para alternar entre las horas y los minutos. También se puede usar para pasar al siguiente ajuste del plan de comidas.

## Cómo establecer un plan de comida.

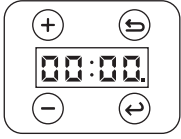

Descripción de la interfaz comida

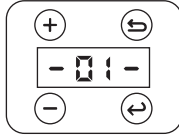

Interfaz de comidas

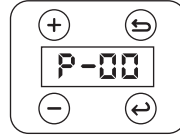

Interfaz de las porciones por

### Set to current time

1. Under the main interface, press and hold (↵) key for 3 seconds to set the display time.

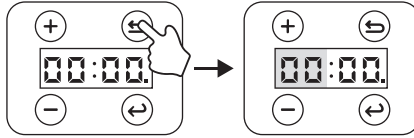

2. Pulse la tecla (+)(-) para aumentar o reducir el valor. Pulse (↵) para alternar entre las horas y los minutos.

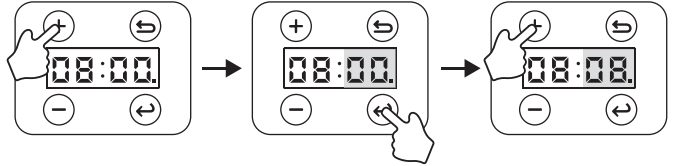

3. Pulse la tecla (↵) para completar y guardar el ajuste.

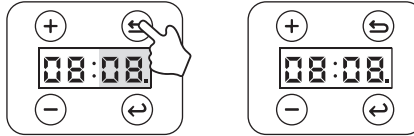

### Alimentación manual

Mantenga pulsado (+) durante dos segundos para que salga manualmente una porción (20 g).

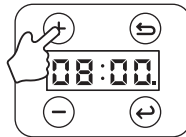

### Ajuste de las comidas

**Aviso antes del uso:** (-01-), (-02-), (-03-), (-04-) se refiere a las comidas (cada día 4 comidas máx.)

**Porción:** (P-01), (P-02) a (P-06) se refiere a las porciones servidas (cada comida un máx. de 6 porciones)

1. En la interfaz principal, pulse (↵) para empezar la configuración de las comidas. Hay un máximo de 4 comidas.

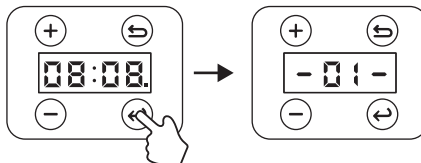

2. Vuelva a pulsar (↩) para establecer la hora de la comida, (empiece con la hora), mantenga pulsados (⊕)(⊖) para ajustar de forma rápida la hora.

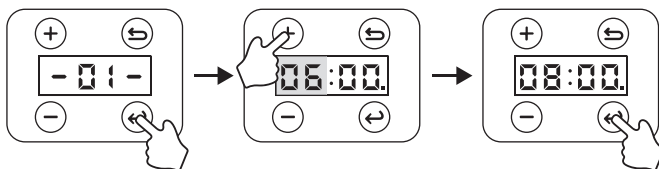

3. Vuelva a pulsar (↩) para establecer los minutos. Mantenga pulsados (⊕)(⊖) para ajustar de forma rápida la hora.

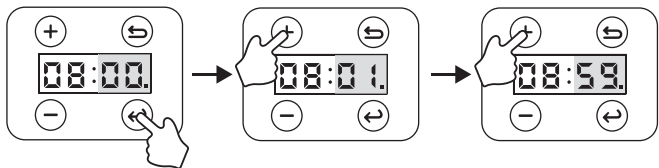

4. Pulse (↩) una vez más para establecer las porciones de la comida. Mantenga pulsados (⊕)(⊖) para ajustar el número de porciones deseado.

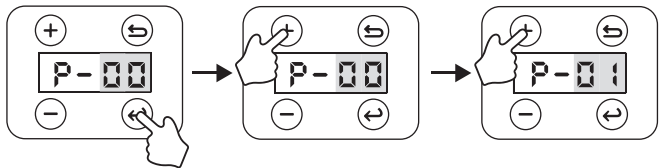

5. Si no tiene que establecer más comidas, puls (↩) para guardar el plan de comidas. Si necesita establecer más comidas, pulse (↩) para continuar.

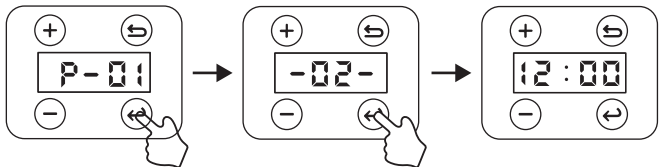

6. Tras completar la configuración de las comidas, pulse (↩) para guardarlas. Inseguida aparecerá (----) antes de volver a la interfaz principal.

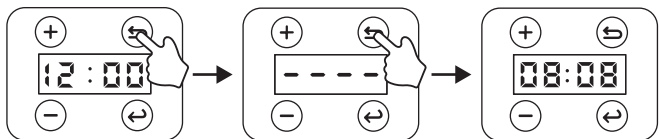

## Preguntas y respuestas para la resolución de problemas

No funciona. La pantalla se apaga automáticamente al cabo de dos minutos. Haga clic en (+) para eliminar la alarma.

**P:** ¿Por qué, si tengo una comida programada, el comedero no dispensa pienso?

**R:** Compruebe lo siguiente:

1. Compruebe si hay pienso o algún otro objeto atascados en el recipiente para pienso.
2. Compruebe si el adaptador de corriente está conectado, si las pilas están bajas o si hay un corte de luz.
3. No se olvide de introducir SOLO pienso seco: el tamaño de las croquetas debería estar entre los 2 y los 10 mm de diámetro.

**P:** Si el cable de alimentación está cortado, ¿provocará una electrocución?

**R:** Usamos una tensión de seguridad de 5 V > ¡100 % seguro para las mascotas!

**P:** ¿Por qué no es el mismo el volumen de pienso de cada porción?

**R:** Las primeras porciones pueden variar en tamaño. Al cabo de unas 6 comidas, debería ser más uniforme.

# Garantía

## Garantía limitada no transferible de dos años

Este producto está cubierto por una garantía limitada del fabricante. Puede encontrar todos los datos de la garantía aplicable a este producto y sus condiciones en [www.EBI.eu](http://www.EBI.eu) y/o poniéndose en contacto con su Centro de atención al cliente local.



## Consejos importantes de reciclaje

Le rogamos que respete los reglamentos relativos a los residuos de equipos eléctricos y electrónicos de su país. Este equipo se debe reciclar. Si deja de necesitarlo, no lo deseche junto con los residuos normales para que termine en el vertedero municipal.

## Condiciones de uso y limitación de responsabilidad

### 1. Condiciones de uso

El uso de este producto está sujeto a la aceptación por su parte sin ningún tipo de modificación de las cláusulas, condiciones y avisos contenidos en este documento. El uso de este producto implica la aceptación de dichas cláusulas, condiciones y avisos. Si no acepta estas cláusulas, condiciones y avisos, devuelva el producto sin utilizar, en su envase original y asumiendo los costes y riesgos que conlleva al Centro de atención al cliente pertinente junto con la prueba de compra para que le devolvamos la integridad de su dinero.

### 2. Uso adecuado

Si no está seguro de si este producto es adecuado para su mascota, consulte con su veterinario o adiestrador certificado antes de usarlo. Por uso adecuado se entiende, a título enunciativo, la revisión de la Guía de funcionamiento en su totalidad y cualquier declaración informativa sobre seguridad específica.

### 3. Abstención de un uso ilegal o prohibido

Este producto está diseñado para su uso exclusivo con mascotas. El uso de este producto de una forma no prevista, podría infringir la legislación federal, estatal o local.

### 4. Limitación de responsabilidad

EBI no asumirá en ningún caso la responsabilidad por (1) ningún daño indirecto, punitivo, incidental, especial o derivado ni (2) ninguna pérdida ni daños y perjuicios que surjan del uso indebido de este producto o estén relacionados con dicho uso indebido. Hasta donde lo permita la ley, el comprador asume todos los riesgos y responsabilidades derivados del uso de este producto.

### 5. Modificación de las cláusulas y condiciones

EBI se reserva el derecho a modificar las cláusulas, condiciones y avisos que rigen este producto cuando lo estime oportuno. Si dichas modificaciones se le han notificado antes de utilizar este producto, resultarán vinculantes para usted como si estuviesen incorporadas a este documento.

PA07-02-008-02

Ref.No.

603-478639

