

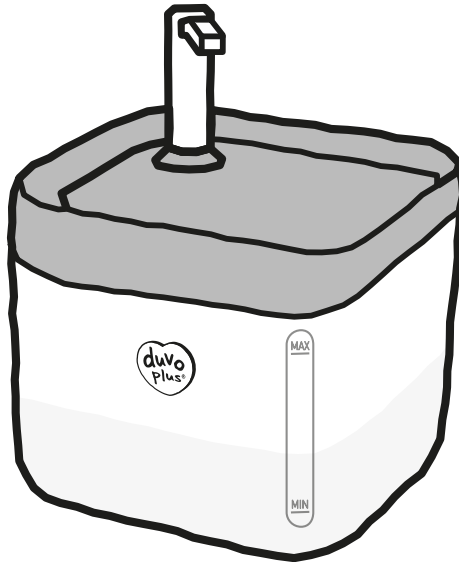

MANUAL

Transparent water fountain



Gebruiksaanwijzing

1. Fonteinhoofd
2. Verlengpijp
3. Waterleiding
4. Drinkkom
5. Filterspons
6. Waterpomp
7. Koolstoffilter
8. Filterhouder
9. Waterreservoir
10. USB-kabeluitgang
11. MIN & MAX indicatie

Verwijder de verpakking van alle onderdelen voor gebruik.

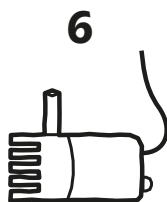
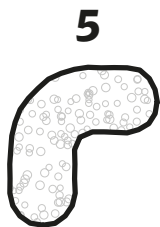
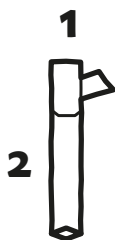
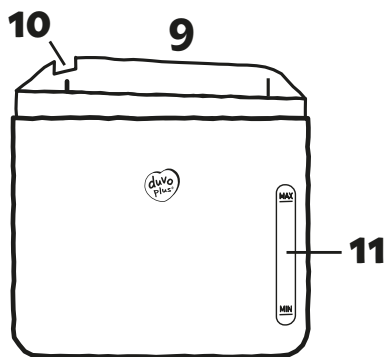
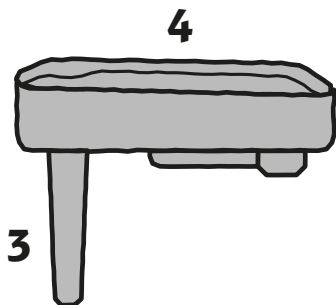
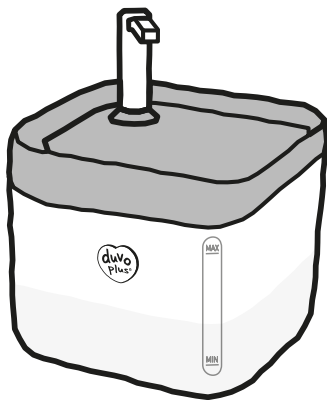



stap 1. Zet het koolstoffilter minimaal 15 minuten in een kom gevuld met zuiver water.

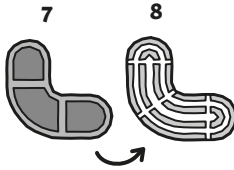

stap 2. Zet de koolstoffilter plat in de filterhouder, plaats dan de filterspons erop en plaats tenslotte de filterhouder op de drinkkom.

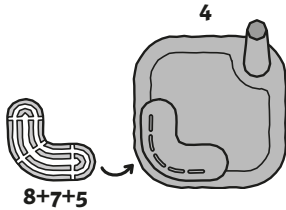
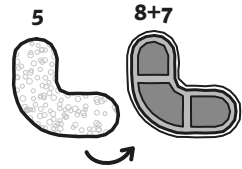

stap 3. Vul het waterreservoir met 1,8L zuiver water, overschrijd de MAX-aanduiding niet en vul steeds boven de MIN aanduiding. Wanneer de fontein aanstaat zal er een blauw lichtje branden als er voldoende water in het reservoir zit en een rood lichtje als er te weinig water aanwezig is.

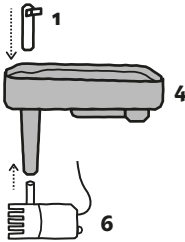

stap 4. De pijp van de waterpomp verbinden aan de pijp van de drinkkom. Plaats alles in het waterreservoir.

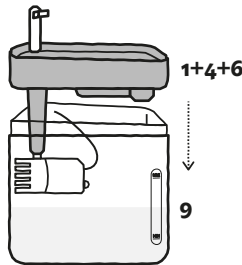

stap 5. Verbind de USB kabel met een stopcontact, de fontein start vanzelf.

FAQ

Water blijft overstromen in de waterbak

Het is mogelijk dat het filter niet volledig is doorweekt. Dompel de filter onder in een schone kom (niet in het waterreservoir) gedurende 15 minuten voordat je het voor de eerste keer gebruikt.

Er is een te lage water output

Reinig of vervang de filter en verschoon het water tot het MAX. niveau.

De pomp doet het niet of maakt veel lawaai

Wanneer het voor de eerste keer wordt ingeschakeld of schoongemaakt, duurt het een tijdje om de lucht binnen te verdrijven. Als de pomp geen water kan pompen, verwijder het deksel van de pomp, reinig de spons aan de binnenkant en spoel de binnenkant van de pomp met schoon water en verwijder eventuele resten. Indien het geluid aanhoudt zal de rotoras versleten of beschadigd zijn.

Waarom stopt de pomp van tijd tot tijd

Vul het reservoir met water tot het aangegeven waterniveau. (Max en Min). Let op, zorg dat er voldoende water in zit en deze niet onder MIN komt. Dit voorkomt beschadiging aan de filterpomp.

Voorzorgsmaatregelen

- Neem bij het gebruik van elektrische apparaten altijd de elementaire veiligheidsmaatregelen in acht om brandgevaar, elektrische schokken en/of lichamelijk letsel te minimaliseren, zoals:
 - Houd altijd scherp toezicht wanneer een apparaat wordt gebruikt door of in de buurt van kinderen om het risico van letsel te beperken.
 - Leg een stroomkabel of stekker niet in water of andere vloeistoffen om de kans op elektrische schokken te voorkomen.
 - Niet buiten gebruiken. Niet droog laten lopen. **UITSLUITEND VOOR GEBRUIK BINNENSHUIS.**
 - Trek niet aan de stroomkabel als u de stekker uit het stopcontact wilt halen.
 - Als u de stekker uit het stopcontact wilt halen, houdt u de stekker vast, niet de stroomkabel.
 - Gebruik een apparaat niet met een beschadigd stroomkabel of stekker, of als er sprake is van stringen of beschadigingen. Neem in dat geval onmiddellijk contact op met de klantenservice voor verdere instructies.
 - Voor draagbare apparaten - om het risico van elektrische schokken te verlagen, dient u het apparaat nergens te plaatsen of op te slaan waar het in een bad of wasbak kan vallen of kan worden getrokken.
 - Gebruik een apparaat nooit voor iets anders dan waarvoor het bedoeld is.
 - Als de stekker van dit apparaat nat is geworden, schakelt u de stroomtoevoer naar het betreffende stopcontact uit. Laat de stekker in het stopcontact zitten.
 - Controleer dit apparaat na installatie. Steek de stekker niet in het stopcontact als de stroomkabel of de stekker nat is.
 - Haal altijd de stekker uit het stopcontact van apparaten die niet worden gebruikt, voordat u onderdelen toevoegt of verwijdert en voordat u het apparaat reinigt.
 - **PLAATS DE POMP NOOIT IN DE VAATWASSER!**
 - Voorkom dat uw huisdieren op onderdelen kauwen of onderdelen doorslikken. Als u zich zorgen maakt over de stroomkabel, kunt u bij elke doe-het-zelfwinkel een snoergeleider (een beschermende buis of strip van hard plastic) kopen.
 - De plastic onderdelen van de drinkfontein zijn BPA-VRIJ. Het is echter bekend dat sommige dieren gevoelig zijn voor plastic water- en voedselbakken. Als uw huisdier tekenen van een allergische reactie op het plastic vertoont, mag u de drinkfontein pas weer na overleg met uw dierenarts gebruiken.
 - De drinkfontein kan ononderbroken blijven werken (altijd op een stopcontact aangesloten blijven) mits er voldoende water in de fontein is en de drinkfontein regelmatig wordt gereinigd. Controleer de fontein regelmatig om schade aan de pomp te voorkomen, omdat het water op kan raken of kan verdampen waardoor de pomp droog kan lopen. Zet de drinkfontein nooit aan zonder deze tot het aangegeven niveau te vullen met water.
 - Controleer uw drinkfontein regelmatig gedurende de eerste 12 uur om er zeker van te zijn dat hij goed functioneert.
 - Probeer niet zelf de motor van de pomp te repareren.
 - Plaats de drinkfontein altijd op een lager niveau dan het stopcontact om te voorkomen dat de stekker of het stopcontact nat wordt.
 - Als u een verlengsnoer moet gebruiken, moet dit wel een snoer van de juiste sterkte zijn.
 - Het gebruik van accessoires die niet zijn aanbevolen of verkocht door de fabrikant kan leiden tot onveilige situaties. Breng geen wijzigingen aan aan het apparaat.
-

- Vermijd installatie of opslag van een apparaat op een plek waar het wordt blootgesteld aan het weer of temperaturen onder 4,5° C.
- Lees alle belangrijke opmerkingen op het apparaat en de verpakking en neem die in acht.
- Was het filter nooit met zeepwater omdat dan zeepresten in de filter terechtkomen en deze onmogelijk te verwijderen zijn. Spoel de filter alleen met water.
- Gebruik uitsluitend toegestane vervangende filters van het merk duvoplus.
- Gebruik een zachte doek of spons om krassen op de bak te voorkomen.



Belangrijk advies voor recycling

Respecteer de in uw land geldende regelgeving betreffende de veilige afvoer van afval van elektrische en elektronische apparaten. Dit apparaat dient te worden recycled. Indien u dit apparaat niet langer nodig hebt, werp het dan niet weg bij het gewone huisvuil.

CE Conformiteit

Dit apparaat is getest en voldoet aan de vereisten van de relevante Europese richtlijnen. Alvorens u deze apparatuur buiten EU-landen kunt gebruiken, dient u eerst contact te zoeken met de relevante plaatselijke autoriteiten. Ongeoorloofde wijzigingen of aanpassingen aan de apparatuur, welke niet zijn geaccordeerd door duvoplus, kunnen leiden tot inbreuk op de EU-richtlijnen, tot het verbod op het gebruik van dit systeem en tot het nietig verklaren van de garantie.

Gebruiksvoorwaarden en beperking van aansprakelijkheid

Gebruiksvoorwaarden

Dit product wordt u aangeboden onder voorwaarde van uw acceptatie zonder wijziging, van de voorwaarden, bepalingen en kennisgevingen die hierin staan. Gebruik van dit product impliceert aanvaarding van al dergelijke bepalingen, voorwaarden en mededelingen. Indien u deze voorwaarden, bepalingen en kennisgevingen niet wenst te aanvaarden, verzoeken wij u het product ongebruikt, in de oorspronkelijke verpakking en op eigen kosten terug te sturen naar de betreffende klantenservice, samen met het aankoopbewijs voor volledige restitutie.

Correct gebruik

Als u twijfelt of dit product wel geschikt is voor uw huisdier, raadpleegt u dan uw dierenarts of bevoegde trainer vóór gebruik. Correct gebruik omvat, zonder beperkingen, het doornemen van de gehele gebruiksaanwijzing en alle veiligheidsinformatie.

Geen onwettig of verboden gebruik

Dit product is uitsluitend bedoeld voor gebruik met huisdieren. Gebruik van dit product op een wijze waarop het niet bedoeld is, kan de schending van nationale of plaatselijke wetten tot gevolg hebben.

Beperking van aansprakelijkheid

Onder geen enkele omstandigheid zal duvoplus aansprakelijk zijn voor (1) een indirecte, punitieve, incidentele, speciale of vervolgschade en/of (2) voor verlies of schade, ongeacht de aard ervan, die voortvloeit uit of verband houdt met het oneigenlijk gebruik van dit product. De koper aanvaardt alle risico's en aansprakelijkheden die samenhangen met het gebruik van dit product conform de wetgeving.

Wijziging van de algemene voorwaarden

duvoplus behoudt zich het recht om de voorwaarden, bepalingen en kennisgevingen voor dit product van tijd tot tijd te wijzigen. Indien u voorafgaand aan het gebruik van dit product over dergelijke wijzigingen bent geïnformeerd, zijn deze wijzigingen bindend alsof zij hierin opgenomen waren.

Mode d'emploi

1. Tête de fontaine
2. Rallonge
3. Tuyau d'eau
4. Abreuvoir
5. Éponge de filtrage
6. Pompe à eau
7. Filtre à charbon
8. Support de filtre
9. Réservoir d'eau
10. Prise pour câble USB
11. Indication MIN & MAX

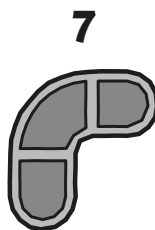
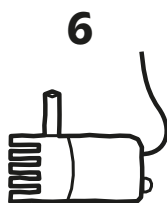
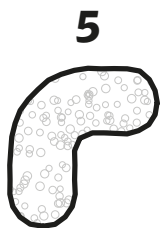
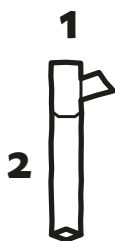
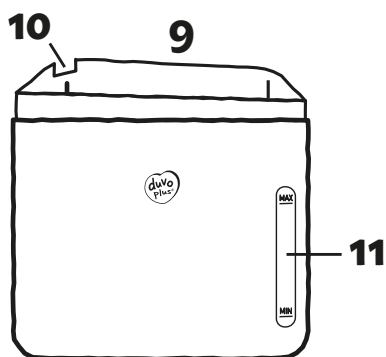
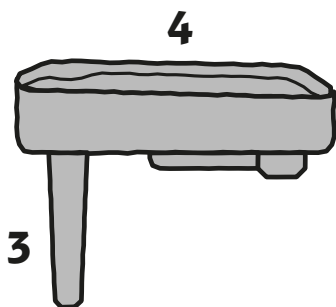
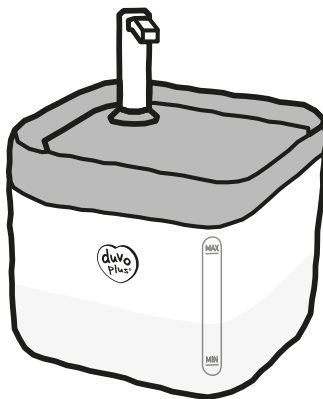



étape 1. Placez le filtre à charbon durant un minimum de 15 minutes dans un bol rempli d'eau propre.

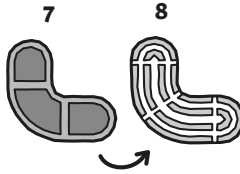

étape 2. Placez le filtre à charbon à plat dans le support de filtre, placez ensuite l'éponge de filtrage par-dessus et placez enfin le support de filtre sur l'abreuvoir.

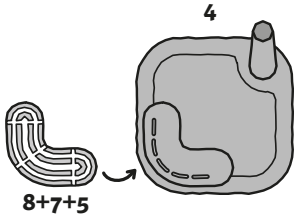
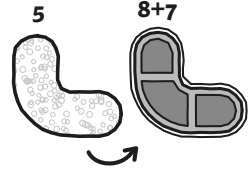

étape 3.

Remplissez le réservoir d'eau de 1,8 litre d'eau propre, ne dépassez pas l'indication MAX et remplissez toujours au-dessus de l'indication MIN. Lorsque la fontaine est allumée, un témoin lumineux LED bleu indique que la quantité d'eau dans le réservoir est suffisante et un témoin lumineux LED rouge indique que la quantité d'eau dans le réservoir est insuffisante.

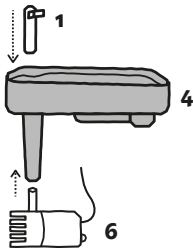
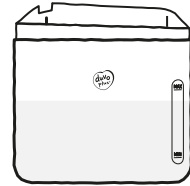

étape 4. Raccordez le tuyau de la pompe à eau au tuyau de l'abreuvoir. Placez le tout dans le réservoir d'eau.

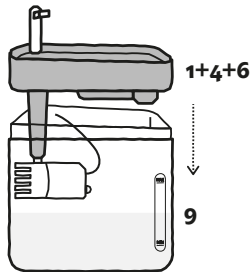

étape 5. Raccordez le câble USB à une prise de courant, la fontaine démarre alors automatiquement.

FAQ

L'eau continue de déborder du réservoir d'eau.

Il est possible que le filtre ne soit pas entièrement imbibé d'eau. Immergez le filtre dans un bol propre (pas dans le réservoir d'eau) durant 15 minutes avant de l'utiliser pour la première fois.

Le débit d'eau est trop faible.

Nettoyez ou remplacez le filtre et changez l'eau jusqu'au niveau MAX.

La pompe ne fonctionne pas ou fait beaucoup de bruit.

Lors de la première mise en marche ou du nettoyage, il faut un certain temps pour expulser l'air présent à l'intérieur de la pompe. Si la pompe ne fonctionne pas correctement, retirez le couvercle, nettoyez l'éponge à l'intérieur et rincez l'intérieur de la pompe à l'eau propre pour enlever les éventuels résidus. Si le bruit persiste, l'axe du rotor est plus que probablement usé ou endommagé.

Pourquoi la pompe s'arrête-t-elle de temps en temps ?

Remplissez le réservoir d'eau jusqu'au niveau indiqué (MAX et MIN). Attention : veillez à ce que la quantité d'eau soit suffisante et à ce que le niveau d'eau ne soit pas inférieur à l'indication MIN pour éviter d'endommager la pompe du filtre.

Mesures de précaution

- Lors de l'utilisation d'appareils électriques, respectez toujours les mesures de sécurité de base pour minimiser les risques d'incendie, d'électrocution et/ou de blessure corporelle. Ces mesures de sécurité sont les suivantes, notamment :
- Surveillez toujours attentivement lorsqu'un appareil est utilisé par ou à proximité d'enfants pour réduire les risques de blessure.
- Ne plongez pas un câble d'alimentation ou une fiche dans l'eau ni dans d'autres liquides pour éviter tout risque de choc électrique.
- Ne pas utiliser à l'extérieur. Ne pas utiliser sans eau.

POUR USAGE INTÉRIEUR UNIQUEMENT.

- Ne tirez pas sur le câble d'alimentation lorsque vous souhaitez retirer la fiche de la prise murale.
 - Lorsque vous souhaitez retirer la fiche de la prise murale, tenez la fiche et non le câble d'alimentation.
 - N'utilisez pas un appareil dont le câble d'alimentation et/ou la fiche sont endommagés, ou en cas de dysfonctionnement ou de dommage. Dans ce cas, contactez immédiatement le service clientèle pour obtenir des instructions supplémentaires.
 - Pour les appareils portables, ne placez pas ou ne stockez pas l'appareil dans un endroit où il pourrait tomber dans une baignoire ou un lavabo ou être tiré et ce, pour éviter tout choc électrique.
 - N'utilisez jamais un appareil pour un usage autre que celui auquel il est destiné.
 - Si la fiche de cet appareil est mouillée, coupez l'alimentation de la prise concernée. Laissez la fiche dans la prise.
 - Vérifiez l'appareil après installation. Ne branchez pas la fiche dans une prise de courant si le câble d'alimentation et/ou la fiche sont mouillés.
 - Débranchez toujours des appareils qui ne sont pas utilisés avant d'ajouter ou de retirer des éléments et avant de les nettoyer.
 - **NE METTEZ JAMAIS LA POMPE AU LAVE-VAISSELLE !**
 - Évitez vos animaux domestiques de mâcher ou d'avaler des pièces. Si le câble d'alimentation vous inquiète, vous pouvez acheter un guide-câbles (un tube ou une bande de protection en plastique dur) dans n'importe quel magasin de bricolage.
 - Les pièces en plastique de la fontaine à eau sont SANS BPA. Toutefois, certains animaux sont connus pour être sensibles aux abreuvoirs et mangeoires en plastique. Si votre animal présente des signes de réaction allergique au plastique, vous ne devez plus utiliser l'abreuvoir avant d'avoir consulté votre vétérinaire.
 - La fontaine à eau peut fonctionner sans interruption (et donc rester branchée en permanence dans une prise de courant) à condition que la quantité d'eau dans la fontaine soit suffisante et que la fontaine soit nettoyée régulièrement. Vérifiez régulièrement la fontaine pour éviter d'endommager la pompe, car la réserve d'eau peut s'épuiser ou l'eau peut s'évaporer et entraîner ainsi un fonctionnement à sec de la pompe. Ne mettez jamais la fontaine à eau en marche sans l'avoir préalablement remplie d'eau jusqu'au niveau approprié.
 - Vérifiez régulièrement votre fontaine à eau pendant les 12 premières heures pour vous assurer de son bon fonctionnement.
 - N'essayez pas de réparer vous-même le moteur de la pompe.
 - Placez toujours la fontaine à eau à un niveau inférieur à celui de la prise murale pour éviter que la fiche ou la prise ne soit mouillée.
 - Si vous devez utiliser une rallonge, cette dernière doit être d'une résistance correcte.
-

- L'utilisation d'accessoires qui ne sont pas recommandés ni vendus par le fabricant peut entraîner une situation dangereuse. N'apportez aucune modification à l'appareil.
- Évitez d'installer ou de stocker l'appareil dans un endroit où il sera exposé aux intempéries ou à des températures inférieures à 4,5 °C.
- Lisez et respectez toutes les remarques importantes qui figurent sur l'appareil et son emballage.
- Ne lavez jamais le filtre à l'eau savonneuse, car les résidus de savon peuvent pénétrer dans le filtre et ils seraient alors impossibles à retirer. Rincez le filtre uniquement à l'eau claire.
- Utilisez uniquement des filtres de recharge approuvés de la marque duvoplus.
- Utilisez un chiffon doux ou une éponge pour éviter de rayer le réservoir.



Conseils importants pour le recyclage

Veillez respecter la réglementation en vigueur dans votre pays en matière de mise au rebut des appareils électriques et électroniques. Cet appareil doit être recyclé. Si vous n'utilisez plus cet appareil, ne le jetez pas avec vos ordures ménagères.

Conformité CE

Cet appareil a été testé et jugé conforme aux exigences des directives européennes pertinentes. Avant de pouvoir utiliser cet appareil en dehors des pays de l'UE, veuillez contacter les autorités locales compétentes. Toute modification ou adaptation apportée à l'appareil et non autorisée par duvoplus peut entraîner une violation des directives européennes, l'interdiction d'utiliser ce système et l'annulation de la garantie.

Conditions d'utilisation et limitation de responsabilité

Conditions d'utilisation

Ce produit vous est proposé sous réserve de votre acceptation sans modification des conditions, dispositions et notifications contenues dans le présent document. L'utilisation de ce produit implique l'acceptation de toutes ces conditions, dispositions et notifications. Si vous ne souhaitez pas accepter ces conditions, dispositions et notifications, veuillez renvoyer le produit non utilisé, dans son emballage d'origine et à vos frais au service clientèle concerné, accompagné de la preuve d'achat pour un remboursement complet.

Utilisation correcte

Si vous avez le moindre doute quant au fait que ce produit soit adapté ou non à votre animal de compagnie, consultez votre vétérinaire ou un dresseur habilité avant de l'utiliser. Une utilisation correcte inclut, sans s'y limiter, la lecture de l'intégralité du manuel d'utilisation et de toutes les informations relatives à la sécurité.

Pas d'utilisation illégale ou interdite

Ce produit est destiné à être utilisé uniquement avec des animaux de compagnie. L'utilisation de ce produit d'une manière non prévue peut entraîner la violation des lois nationales ou locales.

Limitation de responsabilité

duvoplus ne peut en aucun cas être tenue responsable de (1) tout dommage indirect, punitif, accidentel, spécial ou consécutif et/ou de (2) toute perte ou tout dommage de quelque nature que ce soit résultant de ou lié(e) à l'utilisation inappropriée de ce produit. L'acheteur assume tous les risques et toutes les responsabilités liés à l'utilisation de ce produit conformément à la législation.

Modification des conditions générales

duvoplus se réserve le droit de modifier ponctuellement les conditions, dispositions et notifications de ce produit. Si vous avez été informé(e) de ces changements avant l'utilisation de ce produit, ces changements sont contraignants comme s'ils étaient inclus dans le présent document.

Instructions

1. Fountain Head
2. Extension Pipe
3. Water pipe
4. Drinking bowl
5. Filter sponge
6. Water Pump
7. Carbon Filter
8. Filter holder
9. Water Tank
10. USB cable output
11. MIN & MAX indicator

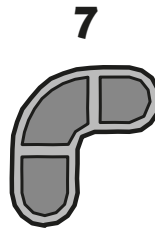
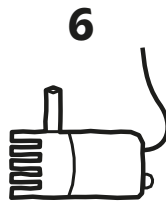
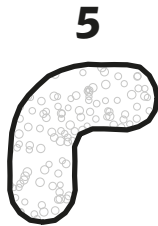
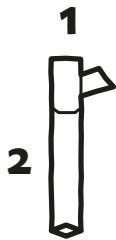
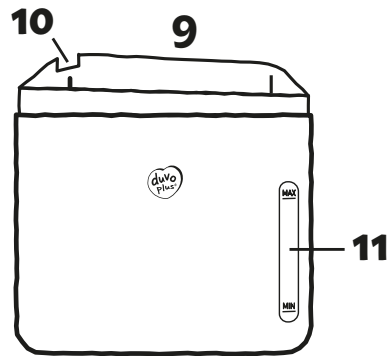
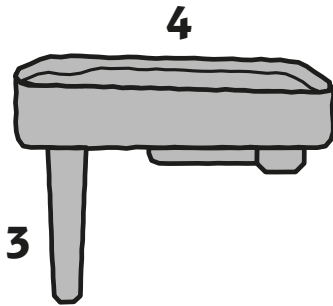
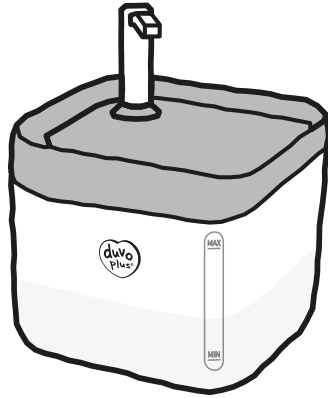



step 1. Place the charcoal filter in a clean bowl filled with water for at least 15 minutes.

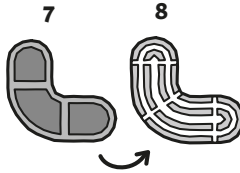

step 2. Place the charcoal filter flat in the filter holder. Place the filter sponge on top of this and then place the filter holder on the drinking bowl.

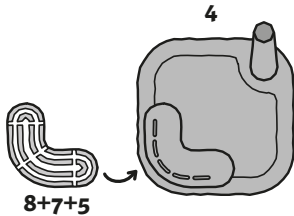
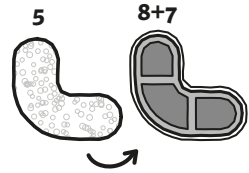

step 3.

Fill the water tank with 1.8 litres of clean water. Do not exceed the MAX indication and always fill above the MIN indication. When the fountain is on, a blue light will illuminate if there is enough water in the reservoir and a red light will illuminate if there is not enough water.

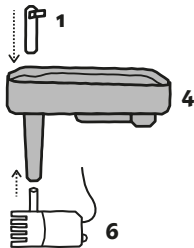
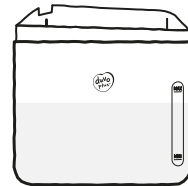

step 4. Connect the water pump pipe to the drinking bowl pipe. Place everything in the water tank.

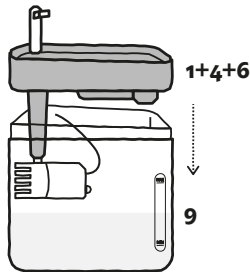

step 5. Connect the USB cable to a socket. The fountain will start automatically.

FAQ

Water keeps overflowing in the water bowl

The filter may not be completely saturated. Immerse the filter in a clean bowl (not the water tank) for 15 minutes before using it for the first time.

Water output is too low

Clean or replace the filter and change the water up to the MAX. level.

The pump does not work or makes a lot of noise

When it is turned on or cleaned for the first time, it takes a while to expel the air inside. If the pump cannot pump water, remove the cover from the pump, clean the sponge inside, rinse the inside of the pump with clean water and remove any residue. If the noise persists, the rotor shaft will be worn-out or damaged.

Why does the pump sometimes stop?

Fill the reservoir with water to the indicated water level (Max and Min). Note: make sure that there is enough water in it and that it does not fall below MIN. This prevents damage to the filter pump.

Precautions

- Always follow basic safety precautions when using electrical appliances in order to minimize the risk of fire, electric shock, and/or personal injury, such as:
- Always supervise closely when any appliance is used by or near children to reduce the risk of injury.
- To avoid the risk of electric shock, do not immerse a power cable or plug in water or other liquids.
- Do not use outdoors. Do not allow to run dry.

FOR INDOOR USE ONLY.

- Do not pull on the power cable to remove the plug from the outlet.
 - When you unplug the power cable, hold the plug, not the power cable.
 - Do not operate a device with a damaged power cable or plug. Do not operate a device if it is malfunctioning in any way or is damaged – if this is the case, contact Customer Service immediately for further instructions.
 - For portable devices - to reduce the risk of electric shock, do not place or store the device where it could fall or be pulled into a bath tub or sink.
 - Never use a device for anything other than its intended purpose.
 - If the plug of the device becomes wet, turn off the power to the socket in use. Leave the plug in the socket.
 - Check this device after installation. Do not plug in if the power cable or plug is wet.
 - Always unplug devices that are not in use before adding or removing parts and before cleaning the device.
 - **NEVER PLACE THE PUMP IN THE DISHWASHER!**
 - Do not allow your pets to chew or swallow parts. If you're concerned about the power cable, you can purchase a power cable protector (a protective tube or strip of hard plastic) at any hardware store.
 - The plastic parts of the Pet Fountain are BPA FREE. However, some animals are known to be sensitive to plastic water and food bowls. If your pet shows any signs of an allergic reaction to the plastic, do not use the Pet Fountain until after consulting your veterinarian.
 - The Pet Fountain can be in operation continuously (always plugged into a power outlet) provided that there is sufficient water in the Fountain and that the Pet Fountain is cleaned regularly. Check the fountain regularly to prevent damage to the pump, as the water may run out or evaporate causing the pump to run dry. Never turn on the Pet Fountain without filling it with water to the designated level.
 - Check your Pet Fountain regularly during the first 12 hours to make sure it is working properly.
 - Do not attempt to repair the pump motor yourself.
 - Always place the Pet Fountain at a lower level than the socket to avoid getting the plug or outlet wet.
 - If you must use an extension cord, it must be one of the correct strength.
 - The use of accessories not recommended or sold by the manufacturer may create unsafe conditions. Do not make any changes to the device.
 - Avoid installing or storing a device where it will be exposed to weather or temperatures below 4.5°C.
 - Read and observe all important notes on the device and packaging.
 - Never wash the filter with soapy water as soap residue will get into the filter and will be impossible to remove. The filter may
-

only be rinsed with water.

- Use only authorized duvoplus brand replacement filters.
- Use a soft cloth or sponge to avoid scratching the tray.



Important recycling advice

Make sure to comply with the regulations of your country regarding the safe disposal of waste electrical and electronic equipment. This device should be recycled. If you no longer need this device, please do not dispose of it with ordinary household waste.

CE Conformity

This device has been tested and found to comply with the requirements of the relevant European directives. Before using this equipment outside EU countries, you should first contact the relevant local authorities. Unauthorized changes or modifications to the equipment which have not been approved by duvoplus may result in violation of EU directives, the prohibition of the use of this system and the invalidation of the warranty.

Terms of Use and Limitation of Liability

Terms of use

This product is offered to you upon condition of your acceptance without modification of the terms, conditions and notices contained herein. Use of this product implies acceptance of all such terms, conditions and notices. If you do not wish to accept these terms, conditions and notices, please return the product unused, in its original packaging and at your own expense to the appropriate customer service centre together with proof of purchase for a full refund.

Correct use

If you are in doubt as to whether this product is appropriate for your pet, please consult your veterinarian or licensed trainer before use. Proper use includes, without limitation, reviewing this entire manual and all safety information.

No illegal or prohibited use

This product is intended for use with pets only. Use of this product in a way that is not intended could result in violation of state or local laws.

Limitation of Liability

Under no circumstances will duvoplus be liable for (1) any indirect, punitive, incidental, special or consequential loss and/or (2) for any loss or damage of any kind arising out of or in connection with the improper use of this product. The purchaser assumes all risks and liabilities associated with the use of this product in accordance with the law.

Amendment of the terms and conditions

duvoplus reserves the right to change the terms, conditions and notices for this product from time to time. If you have been advised of such changes prior to using this product, those changes are binding as if they were incorporated herein.

Gebrauchsanweisung

1. Brunnenkopf
2. Verlängerungsrohr
3. Wasserleitung
4. Trinkschale
5. Filterschwamm
6. Wasserpumpe
7. Aktivkohlefilter
8. Filterhalter
9. Wasserbehälter
10. USB-Kabelausgang
11. MIN- & MAX-Anzeige

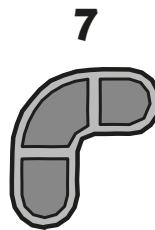
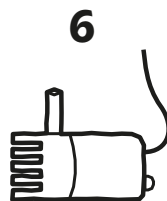
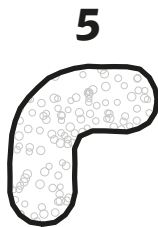
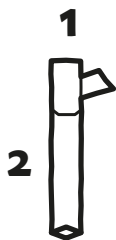
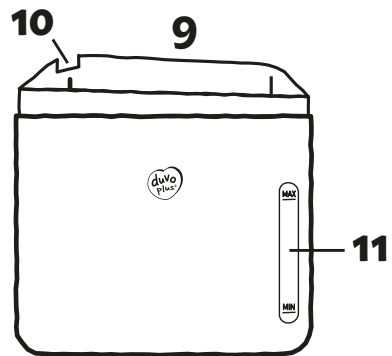
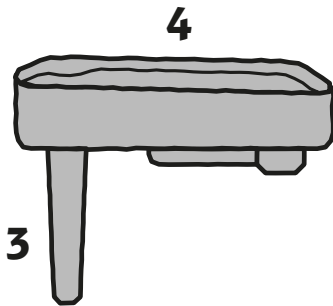
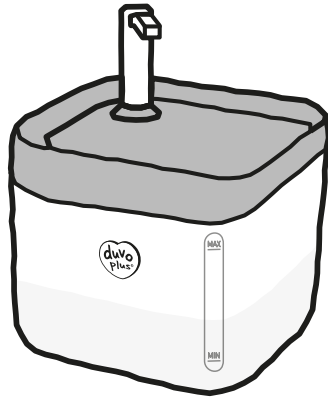



Schritt 1. Stellen Sie den Aktivkohlefilter mindestens 15 Minuten in eine saubere, mit Wasser gefüllte Schüssel.

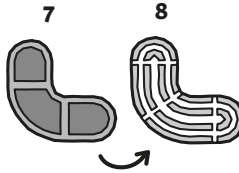

Schritt 2. Legen Sie den Aktivkohlefilter flach in den Filterhalter, legen Sie dann den Filterschwamm darauf und setzen Sie den Filterhalter schließlich auf die Trinkschale.

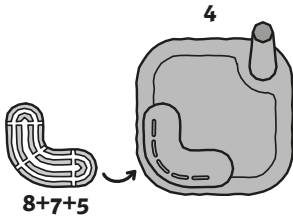
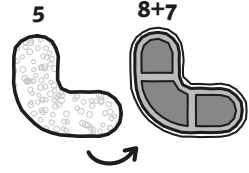

Schritt 3.

Füllen Sie den Wasserbehälter mit 1,8 l sauberem Wasser, überschreiten Sie nicht die MAX-Markierung und füllen Sie immer über die MIN-Markierung. Wenn der Brunnen eingeschaltet ist und der Behälter ausreichend Wasser enthält, leuchtet eine blaue LED. Ist zu wenig Wasser vorhanden, leuchtet eine rote LED.

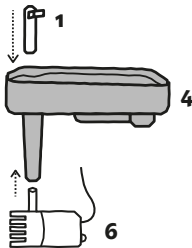
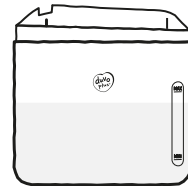

Schritt 4. Verbinden Sie das Rohr der Wasserpumpe mit dem Rohr der Trinkschale. Stellen Sie die verbundenen Komponenten in den Wasserbehälter.

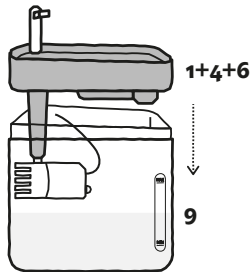

Schritt 5. Schließen Sie das USB-Kabel an eine Steckdose an, der Brunnen wird automatisch eingeschaltet.



FAQ

Wasser läuft in den Wasserbehälter über

Es ist möglich, dass der Filter nicht ganz durchtränkt ist. Tauchen Sie den Filter vor der ersten Verwendung 15 Minuten in eine saubere Schüssel (nicht in den Wasserbehälter).

Die Wasserabgabe ist zu gering

Reinigen oder ersetzen Sie den Filter und füllen Sie den Brunnen mit frischem Wasser bis zur MAX-Marke.

Die Pumpe funktioniert nicht oder ist zu laut

Bei der ersten Verwendung oder Reinigung dauert es eine Weile, bis die Luft vollständig aus der Pumpe entwichen ist. Wenn die Pumpe kein Wasser pumpen kann, nehmen Sie den Deckel ab, reinigen Sie den Schwamm auf der Innenseite und spülen Sie das Innere der Pumpe mit sauberem Wasser aus, um alle Rückstände zu entfernen. Wenn das Geräusch weiterhin zu hören ist, ist die Rotorwelle verschlissen oder beschädigt.

Die Pumpe stoppt von Zeit zu Zeit

Füllen Sie den Wasserbehälter mit Wasser bis zum angegebenen Niveau (zwischen MIN und MAX). Achtung: Vergewissern Sie sich, dass ausreichend Wasser im Behälter vorhanden ist und der Wasserstand die MIN-Marke nicht unterschreitet. So vermeiden Sie, dass die Filterpumpe beschädigt wird.

Vorsichtsmaßnahmen

- Beachten Sie bei der Verwendung von Elektrogeräten stets die folgenden grundlegenden Sicherheitsmaßnahmen, um die Gefahr von Bränden, elektrischen Schlägen und/oder Körperverletzungen zu minimieren:
- Wird das Gerät von Kindern oder in der Nähe von Kindern betrieben, ist eine Beaufsichtigung erforderlich, um das Verletzungsrisiko zu reduzieren.
- Legen Sie Stromkabel oder Stecker nicht in Wasser oder sonstige Flüssigkeiten, um die Gefahr eines elektrischen Schlags zu vermeiden.
- Nicht im Freien verwenden. Nicht trocken laufen lassen.

NUR FÜR DIE VERWENDUNG IN INNENRÄUMEN.

- Ziehen Sie niemals am Stromkabel, um den Stecker aus der Steckdose zu entfernen.
- Greifen Sie den Stecker und nicht das Stromkabel, um den Stecker aus der Steckdose zu entfernen.
- Verwenden Sie niemals Geräte mit einem beschädigten Stromkabel oder Stecker. Nehmen Sie im Falle einer Störung oder Beschädigung unverzüglich Kontakt mit dem Kundendienst auf, um weitere Anweisungen zu erhalten.
- Für tragbare Geräte: Um die Gefahr eines elektrischen Schlags zu reduzieren, darf das Gerät an keiner Stelle platziert oder verstaut werden, wo es in eine Badewanne oder ein Waschbecken fallen oder gezogen werden kann.
- Verwenden Sie das Gerät stets zweckgemäß.
- Wenn der Stecker dieses Geräts nass geworden ist, schalten Sie die Stromzufuhr zur betreffenden Steckdose aus. Lassen Sie den Stecker in der Steckdose stecken.
- Prüfen Sie dieses Gerät nach der Montage. Stecken Sie den Stecker nicht in die Steckdose, wenn das Stromkabel oder der Stecker nass ist.
- Ziehen Sie Geräte, die nicht verwendet werden, stets aus, bevor Sie Teile hinzufügen oder entfernen und bevor Sie das Gerät reinigen.

GEBEN SIE DIE PUMPE NIEMALS IN DIE SPÜLMASCHINE!

- Verhindern Sie, dass Ihre Haustiere Teile zerkauen oder verschlucken. Bei Bedarf können Sie in jedem Baumarkt eine Kabelführung (ein Schutzrohr oder einen Streifen aus Hartplastik) kaufen.
 - Die Kunststoffteile des Trinkbrunnens sind BPA-frei. Es ist jedoch bekannt, dass einige Tiere empfindlich auf Wasser- und Futterbehälter aus Kunststoff reagieren. Wenn Ihr Haustier Anzeichen einer allergischen Reaktion auf den Kunststoff zeigt, sollten Sie den Trinkbrunnen erst wieder verwenden, nachdem Sie Ihren Tierarzt konsultiert haben.
 - Der Trinkbrunnen kann ununterbrochen in Betrieb bleiben (immer an eine Steckdose angeschlossen bleiben), vorausgesetzt, es befindet sich genügend Wasser im Brunnen und der Trinkbrunnen wird regelmäßig gereinigt. Kontrollieren Sie den Trinkbrunnen regelmäßig, um Schäden an der Pumpe zu vermeiden, da das Wasser auslaufen oder verdunsten kann, wodurch die Pumpe trocken läuft. Schalten Sie den Trinkbrunnen niemals ein, ohne ihn bis zur angezeigten Höhe mit Wasser zu füllen.
 - Überprüfen Sie Ihren Trinkbrunnen in den ersten 12 Stunden regelmäßig, um sicherzustellen, dass er ordnungsgemäß funktioniert.
-

- Versuchen Sie nicht selbst, den Motor der Pumpe zu reparieren.
- Stellen Sie den Trinkbrunnen immer etwas unterhalb der Steckdose auf, damit der Stecker oder die Steckdose nicht nass wird.
- Wenn Sie ein Verlängerungskabel verwenden müssen, muss es die richtige Stärke haben.
- Die Verwendung von Zubehör, das nicht vom Hersteller empfohlen oder verkauft wird, kann Gefahren mit sich bringen. Nehmen Sie keine Änderungen am Gerät vor.
- Installieren oder lagern Sie das Gerät nicht an einem Ort, an dem es der Witterung oder Temperaturen unter 4,5 °C ausgesetzt ist.
- Lesen Sie alle wichtigen Hinweise auf dem Gerät und der Verpackung und beachten Sie sie.
- Waschen Sie den Filter niemals mit Seifenwasser, da dann Seifenreste in den Filter gelangen, die sich nicht entfernen lassen. Spülen Sie den Filter nur mit Wasser.
- Verwenden Sie nur zugelassene duvoplus Ersatzfilter.
- Verwenden Sie einen weichen Lappen oder Schwamm, um Kratzer am Behälter zu vermeiden.



Wichtiger Recycling-Hinweis

Beachten Sie die in Ihrem Land geltenden Vorschriften für die sichere Entsorgung von elektrischen und elektronischen Geräten. Dieses Gerät muss recycelt werden. Wenn Sie dieses Gerät nicht mehr benötigen, entsorgen Sie es nicht über den normalen Hausmüll.

CE-Konformität

Dieses Gerät wurde geprüft und entspricht den Anforderungen der einschlägigen europäischen Richtlinien. Bevor Sie dieses Gerät außerhalb der EU verwenden, wenden Sie sich bitte an die zuständigen örtlichen Behörden. Unerlaubte und nicht von duvoplus genehmigte Änderungen am Gerät können zu Verstößen gegen EU-Richtlinien, zum Verbot der Nutzung dieses Systems und zum Erlöschen der Garantie führen.

Nutzungsbedingungen und Haftungsbeschränkung

Nutzungsbedingungen

Dieses Produkt wird Ihnen unter der Bedingung angeboten, dass Sie die hierin enthaltenen Bestimmungen, Bedingungen und Hinweise ohne Änderungen akzeptieren. Mit der Nutzung dieses Produkts erklären Sie sich mit allen diesen Bedingungen und Hinweisen einverstanden. Wenn Sie diese Bedingungen und Hinweise nicht akzeptieren möchten, senden Sie das Produkt bitte unbenutzt, in der Originalverpackung und auf eigene Kosten an die zuständige Kundendienstabteilung zurück, zusammen mit dem Kaufbeleg, um eine vollständige Rückerstattung zu erhalten.

Korrekte Verwendung

Wenn Sie Zweifel an der Eignung dieses Produkts für Ihr Haustier haben, fragen Sie vor der Anwendung Ihren Tierarzt oder einen autorisierten Trainer. Zur bestimmungsgemäßen Verwendung gehört unter anderem das Lesen der gesamten Bedienungsanleitung und aller Sicherheitshinweise.

Keine unerlaubte oder verbotene Verwendung

Dieses Produkt ist nur zur Verwendung mit Haustieren bestimmt. Eine nicht bestimmungsgemäße Verwendung dieses Produkts kann zu einem Verstoß gegen nationale oder lokale Gesetze führen.

Haftungsbeschränkung

Unter keinen Umständen haftet duvoplus für (1) indirekte, Straf-, zufällige, besondere oder Folgeschäden und/oder (2) Verluste oder Schäden jeglicher Art, die sich aus oder in Verbindung mit der unsachgemäßen Verwendung dieses Produkts ergeben.

Der Käufer übernimmt alle Risiken und Haftungen, die mit der Verwendung dieses Produkts in Übereinstimmung mit dem Gesetz verbunden sind.

Änderung der Allgemeinen Geschäftsbedingungen

duvoplus behält sich das Recht vor, die Bedingungen, Bestimmungen und Mitteilungen für dieses Produkt von Zeit zu Zeit zu ändern. Wenn Sie vor der Nutzung dieses Produkts über solche Änderungen informiert wurden, sind diese Änderungen so verbindlich, als wären sie hierin enthalten.

Instrucciones

1. Cabezal de la fuente
2. Tubo de extensión
3. Tubo de agua
4. Bebedero
5. Esponja del filtro
6. Bomba de agua
7. Filtro de carbón
8. Soporte del filtro
9. Depósito de agua
10. Salida de cable USB
11. Indicador de nivel MÍN. y MÁX.

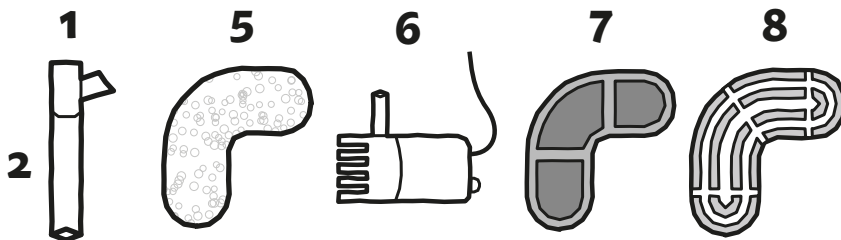
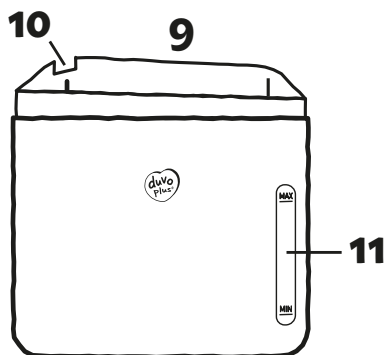
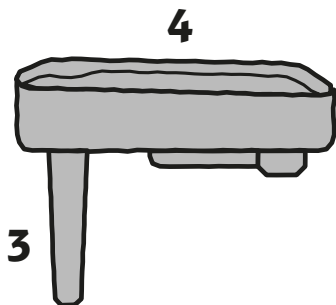
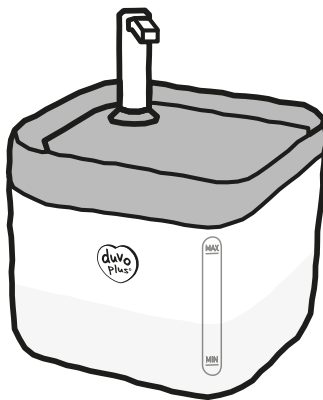



paso 1. Mete el filtro de carbón en un recipiente limpio lleno de agua durante al menos 15 minutos.

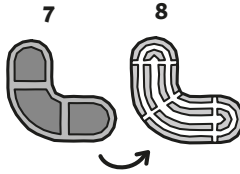

paso 2. Coloca el filtro de carbón en posición plana en el soporte del filtro. Coloca la esponja del filtro encima y, a continuación, coloca el soporte del filtro en el bebedero.

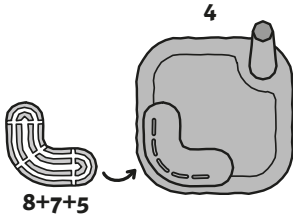
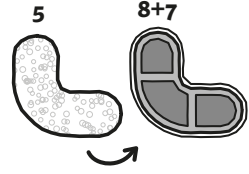

paso 3.

Llena el depósito de agua con 1,8 l de agua limpia. No lo llenes por encima de la indicación MÁX. y llénalo siempre por la indicación de MÍN. Cuando la fuente está encendida, se encenderá un testigo azul si el depósito tiene suficiente agua y un testigo rojo si no hay suficiente agua.

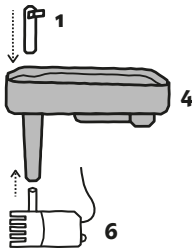
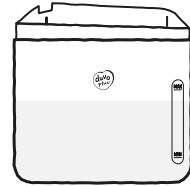

paso 4. Conecta el tubo de la bomba de agua al tubo del bebedero. Mete todo en el depósito de agua.

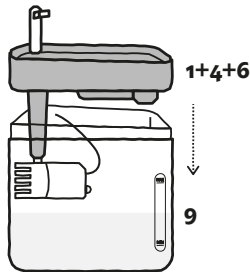

paso 5. Conecta el cable USB a una toma eléctrica. La fuente arrancará de manera automática.



Preguntas frecuentes (FAQ)

El agua no deja de desbordarse en el bebedero

Puede que el filtro no esté completamente saturado. Sumerge el filtro en un recipiente limpio (no en el depósito de agua) durante 15 minutos antes de usarlo por primera vez.

La salida de agua es demasiado baja

Limpia o sustituye el filtro y cambia el agua hasta el nivel MÁX.

La bomba no funciona o hace mucho ruido

Cuando se enciende o se limpia por primera vez, se tarda un tiempo en expulsar el aire de dentro. Si la bomba no puede bombear agua, retira la cubierta de la bomba, limpia la esponja del interior, enjuaga el interior de la bomba con agua limpia y elimina cualquier residuo que pueda haber. Si el ruido persiste, el eje del rotor estará desgastado o dañado.

¿Por qué se detiene la bomba de vez en cuando?

Llena el depósito de agua hasta el nivel de agua indicado (Máx. y Mín). Nota: asegúrate de que tenga suficiente agua y de que no caiga por debajo del nivel MÍN. Esto evitará que la bomba del filtro se dañe.

Precauciones

- Adopta siempre unas precauciones de seguridad básicas cuando utilices aparatos eléctricos para minimizar el riesgo de incendio, descarga eléctrica y/o lesiones personales, como, por ejemplo:
- Cuando sean niños los que usen un aparato o si este se utiliza cerca de niños, supervisa de cerca su uso para reducir el riesgo de que se produzcan lesiones.
- Para evitar el riesgo de sufrir una descarga eléctrica, no sumerjas un cable eléctrico ni un enchufe en agua ni en otros líquidos.
- No lo utilices al aire libre. No dejes que funcione sin agua.

SOLO PARA USO EN INTERIORES.

- No tires del cable eléctrico para desencharar el aparato de la pared.
 - Cuando desenchufes el aparato, agarra el enchufe, no el cable eléctrico.
 - No manipules el aparato si el cable eléctrico o el enchufe están dañados. No manipules el aparato si presenta un funcionamiento defectuoso de algún modo o está dañado. Si se da este caso, ponte en contacto inmediatamente con el Servicio de atención al cliente para que te indiquen cómo proceder.
 - En el caso de los dispositivos portátiles: para reducir el riesgo de sufrir una descarga eléctrica, no coloques ni guardes el dispositivo en sitios donde se podría caer o se podría empujar y hacerlo caer en una bañera o lavabo/fregadero.
 - No utilices nunca un dispositivo para otro fin que no sea el previsto.
 - Si el enchufe del dispositivo se moja, desconecta la alimentación del enchufe que estás utilizando. Deja el enchufe en la toma.
 - Comprueba este dispositivo después de instalarlo. No lo enchufes si el cable eléctrico o el enchufe están mojados.
 - Desenchara siempre los dispositivos que no se estén utilizando antes de añadir o quitar piezas y antes de limpiarlos.
 - **¡NO METAS NUNCA LA BOMBA EN EL LAVAVAJILLAS!**
 - No dejes que tus mascotas mordisqueen o se traguen las piezas. Si te preocupa el cable eléctrico, puedes comprar un protector de cable eléctrico (un tubo protector o una canaleta de plástico duro) en cualquier ferretería.
 - Las piezas de plástico de la fuente para mascotas no contienen BPA. Sin embargo, se ha demostrado que algunos animales son sensibles a los comederos y bebederos de plástico. Si tu mascota muestra algún síntoma de reacción alérgica al plástico, no utilices la fuente para mascotas hasta haberlo consultado con tu veterinario.
 - La fuente para mascotas puede estar funcionando de manera continuada (siempre enchufada a una salida de corriente), siempre y cuando haya suficiente agua en ella y se limpie periódicamente. Comprueba la fuente periódicamente para evitar que la bomba se dañe, ya que puede ocurrir que el agua se salga o se evapore, haciendo que la bomba funcione en seco. No encienda nunca la fuente para mascotas sin llenarla de agua hasta el nivel indicado.
 - Comprueba tu fuente para mascotas periódicamente durante las primeras 12 horas para asegurarte de que funciona correctamente.
 - No intentes reparar el motor de la bomba por tu cuenta.
 - Coloca siempre la fuente para mascotas en un nivel más bajo que el enchufe para evitar que se mojen el enchufe o la toma de pared.
 - En caso de que tengas que utilizar un alargador, este debe tener la resistencia adecuada.
-

- Si se utilizan accesorios no recomendados o vendidos por el fabricante, se pueden producir condiciones poco seguras. No realices modificaciones en el dispositivo.
- Evita instalar o guardar el dispositivo en sitios en los que esté expuesto a la intemperie o a temperaturas por debajo de 4,5 °C.
- Lee y cumple todos los avisos importantes que hay en el dispositivo y el envase.
- No laves nunca el filtro con agua jabonosa, ya que los residuos de jabón penetrarán en el filtro y será imposible eliminarlos. El filtro solo se puede enjuagar con agua.
- Utiliza únicamente filtros de repuesto aprobados de la marca duvoplus.
- Utiliza un paño suave o una esponja para no rallar la bandeja.



Consejos importantes para el reciclado

Asegúrate de cumplir las normativas de tu país relativas a la eliminación segura de residuos de equipos eléctricos y electrónicos. Este dispositivo debe reciclarse. Si ya no lo necesitas, no lo elimines con los residuos domésticos normales.

Conformidad CE

Este dispositivo se ha probado y cumple los requisitos de las directivas europeas pertinentes. Antes de usar este equipo fuera de países de la UE, primero debes ponerte en contacto con las autoridades locales pertinentes. La realización de cambios o modificaciones no autorizados en el equipo que no hayan sido aprobados por duvoplus puede desembocar en la infracción de las directivas de la UE, la prohibición del uso de este sistema y la invalidación de la garantía.

Condiciones de uso y limitación de responsabilidad

Condiciones de uso

Te ofrecemos este producto a condición de que aceptes, sin modificarlos, las cláusulas, condiciones y avisos contenidos en el presente documento. El uso de este producto implica la aceptación de dichas cláusulas, condiciones y avisos. Si no deseas aceptar estas cláusulas, condiciones y avisos, devuelve el producto sin usar, en su envase original y a tu costa, al centro de atención al cliente correspondiente, junto con una prueba de compra para que te devolvamos el importe íntegro.

Uso correcto

Si tienes dudas acerca de si este producto es adecuado para tu mascota, consulta a tu veterinario o adiestrador cualificado antes de usarlo. Dentro del uso adecuado se incluye, a título enunciativo, la revisión de este manual en su totalidad y de toda la información de seguridad.

Exclusión del uso ilícito o prohibido

Este producto solo está destinado a usarse con mascotas. El uso de este producto de una forma diferente a la prevista podría desembocar en una infracción de las leyes estatales o locales.

Limitación de responsabilidad

Duvoplus no asumirá, bajo ninguna circunstancia, ninguna responsabilidad por (1) pérdidas indirectas, punitivas, incidentales, especiales o derivadas y/o (2) pérdidas o daños de ningún tipo derivados o relativos al uso inadecuado de este producto. El comprador asume todos los riesgos y responsabilidades asociados con el uso de este producto de conformidad con la ley.

Modificación de las condiciones generales

Duvoplus se reserva el derecho a cambiar las cláusulas, condiciones y avisos de este producto cuando lo estime oportuno. Si te hemos informado de esos cambios antes de usar este producto, dichos cambios son vinculantes como si estuviesen incorporados en este documento.

Instruções

1. Cabeça do distribuidor de água
2. Tubo de extensão
3. Tubo de água
4. Bebedouro
5. Esponja do filtro
6. Bomba de água
7. Filtro de carvão
8. Suporte do filtro
9. Reservatório da água
10. Ficha para o cabo USB
11. Indicador MIN e MAX

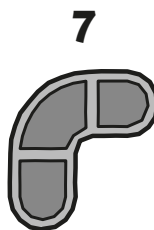
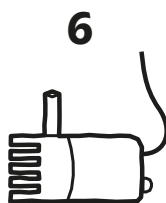
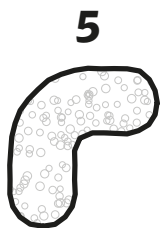
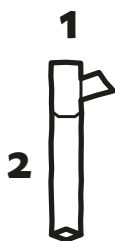
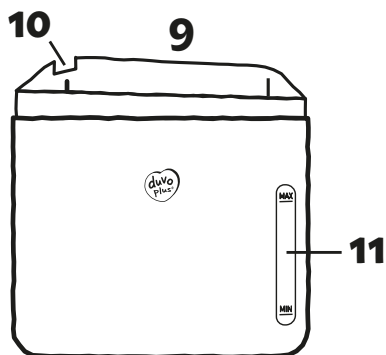
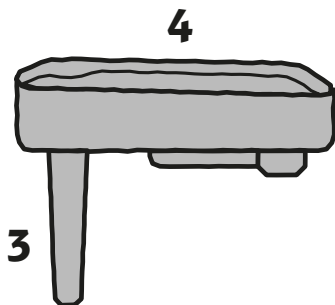
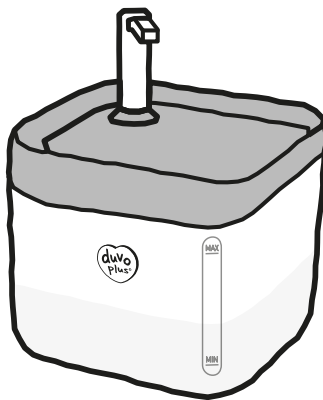



passo 1. Coloque o filtro de carvão num bebedouro limpo cheio de água durante pelo menos 15 minutos.

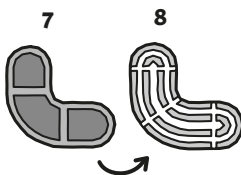

passo 2. Coloque o filtro de carvão estendido no respetivo suporte. Coloque a esponja em cima do filtro e depois coloque o suporte do filtro no bebedouro.

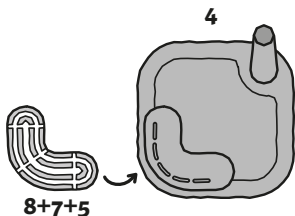
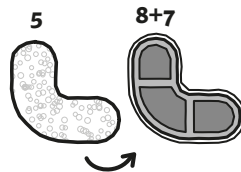

passo 3.

Encha o reservatório da água com 1,8 litros de água limpa. Não exceda a indicação MAX e encha sempre além da indicação MIN. Quando o distribuidor estiver ligado, acende-se uma luz azul se houver água suficiente no reservatório e acende-se uma luz vermelha se não houver água suficiente.

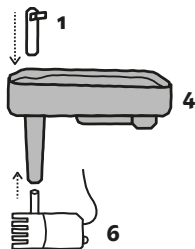
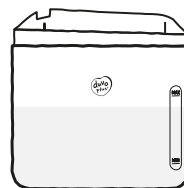

passo 4. Ligue o tubo da bomba de água ao tubo do bebedouro. Coloque tudo no reservatório da água.

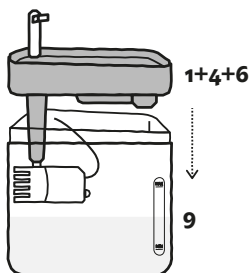

passo 5. Ligue o cabo USB numa tomada de corrente. O distribuidor começa a funcionar automaticamente.

FAQ - Perguntas frequentes

A água continua a transbordar no bebedouro

O filtro pode não estar completamente saturado. Mergulhe o filtro numa taça limpa (não o reservatório da água) durante 15 minutos antes de o utilizar pela primeira vez.

O fluxo da água é muito reduzido

Limpe ou substitua o filtro, mude a água e encha até ao nível MAX.

A bomba não funciona ou produz muito barulho

Quando é ligada ou limpa pela primeira vez, demora algum tempo a expelir o ar no seu interior. Se a bomba não funcionar corretamente, retire a tampa, limpe a esponja no interior, enxágue o interior da bomba com água limpa e remova todos os resíduos. Se o ruído persistir, é provável que o eixo do rotor esteja desgastado ou danificado.

Porque motivo a bomba para ocasionalmente?

Encha o reservatório com água, respeitando os níveis indicados (MAX e MIN). Nota: certifique-se de que existe água suficiente e de que não fica abaixo do nível MIN. Desta forma, evita danos na bomba do filtro.

Medidas de precaução

- Siga sempre as precauções básicas de segurança ao utilizar aparelhos elétricos, para minimizar o risco de incêndio, choque elétrico e/ou ferimentos pessoais. Por exemplo:
- Supervisione sempre e cuidadosamente quando um aparelho for utilizado por crianças (ou na sua presença) para reduzir o risco de ferimentos.
- Para evitar o risco de choque elétrico, não mergulhe o cabo de alimentação ou a ficha elétrica em água ou outros líquidos.
- Não use o produto em espaços exteriores. Não permita que o produto funcione sem água.

APENAS PARA UTILIZAR EM ESPAÇOS INTERIORES.

- Não puxe pelo cabo de alimentação para retirar a ficha da tomada de corrente.
 - Para desligar o cabo de alimentação, segure na ficha e não no próprio cabo.
 - Não coloque em funcionamento qualquer dispositivo com a ficha ou o cabo de alimentação danificados. De igual modo, não coloque em funcionamento qualquer dispositivo que, de alguma forma, não esteja a funcionar corretamente ou que apresente danos - nesse caso, contacte imediatamente o Serviço de Atendimento ao Cliente para obter mais instruções.
 - No caso de dispositivos portáteis, para reduzir o risco de choque elétrico, não coloque nem guarde o dispositivo em locais onde possa tombar ou cair para dentro de uma banheira, um lavatório ou uma banca de cozinha.
 - Nunca utilize um dispositivo para outras finalidades além daquela para a qual foi concebido.
 - Se a ficha elétrica do dispositivo ficar molhada, desligue a corrente da tomada que estiver a ser utilizada. Deixe a ficha na tomada.
 - Verifique o dispositivo após a instalação. Não ligue na tomada de corrente se o cabo de alimentação ou a ficha elétrica estiverem molhados.
 - Desligue sempre da corrente os dispositivos que não estejam a ser utilizados, antes de instalar ou remover acessórios e antes de limpar o dispositivo.
 - **NUNCA LAVE A BOMBA NA MÁQUINA DE LAVAR LOUÇA!**
 - Evite que os seus animais de estimação mastiguem ou engulam peças. Se estiver preocupado com o cabo elétrico, pode adquirir um protetor de cabo elétrico (um tubo ou uma fita protetora de plástico rígido) em qualquer loja de ferragens.
 - As peças plásticas do distribuidor de água são isentas de BPA. No entanto, alguns animais são conhecidos por serem sensíveis a bebedouros e comedouros em plástico. Se o seu animal de estimação mostrar quaisquer sinais de reação alérgica ao plástico, não utilize o distribuidor de água para animais de estimação antes de consultar o seu veterinário.
 - O distribuidor de água para animais de estimação pode estar em funcionamento contínuo (sempre ligado numa tomada de corrente), desde que haja água suficiente no distribuidor de água e que seja limpo regularmente. Verifique o distribuidor de água regularmente para evitar danos na bomba, dado que a água pode esgotar-se ou evaporar, provocando o funcionamento da bomba em seco. Nunca ligue o distribuidor de água para animais de estimação sem o encher com água até ao nível designado.
 - Verifique regularmente o seu distribuidor de água para animais de estimação durante as primeiras 12 horas para ter a certeza de que está a funcionar corretamente.
 - Não tente reparar o motor da bomba por si próprio.
 - Posicione sempre o distribuidor de água para animais de estimação a um nível inferior ao da tomada de corrente, para evitar
-

que a ficha ou a tomada se molhem.

- Se for necessário usar uma extensão, deve ter as características técnicas corretas.
- A utilização de acessórios não recomendados ou não vendidos pelo fabricante pode criar condições de insegurança. Não proceda a quaisquer modificações ao dispositivo.
- Evite a instalação ou armazenamento do dispositivo em locais onde fique exposto às condições atmosféricas ou a temperaturas inferiores a 4,5°C.
- Leia e siga todas as instruções importantes sobre o dispositivo e a embalagem.
- Nunca lave o filtro com água e sabão, dado que os resíduos do sabão penetram no filtro e será impossível removê-los. Lave o filtro apenas com água limpa.
- Use apenas filtros de substituição aprovados pela duvoplus.
- Use um pano macio ou uma esponja para evitar riscar o dispositivo.



Conselhos importantes para reciclagem

Certifique-se de que cumpre os regulamentos do seu país relativos à eliminação segura de resíduos de equipamentos elétricos e eletrônicos. Este dispositivo deve ser reciclado. Quando deixar de usar este dispositivo, não o elimine juntamente com o lixo doméstico.

Conformidade CE

Este dispositivo foi testado e considerado em conformidade com os requisitos das diretivas europeias relevantes. Antes de utilizar este equipamento fora dos países da UE, deverá contactar primeiro as autoridades locais competentes. Alterações ou modificações não autorizadas ao equipamento que não tenham sido aprovadas pela duvoplus podem resultar na violação das diretivas da UE, na proibição da utilização deste sistema e no cancelamento da garantia.

Termos de Utilização e Limitação de Responsabilidade

Termos de utilização

Este produto é-lhe disponibilizado sob condição da sua aceitação sem modificação dos termos, condições e avisos contidos neste documento. A utilização deste produto implica a aceitação de todos esses termos, condições e avisos. Se não deseja aceitar estes termos, condições e avisos, queira devolver o produto não utilizado, na sua embalagem original e sob seu encargo, ao serviço de atendimento ao cliente relevante, juntamente com a prova de compra para um reembolso total.

Utilização correta

Se tiver alguma dúvida sobre se este produto é adequado para o seu animal de estimação, consulte o seu veterinário ou um treinador licenciado antes de o utilizar. A utilização adequada inclui, sem limitações, a consulta exaustiva deste manual e de todas as informações de segurança.

Nenhuma utilização ilegal ou proibida

Este produto destina-se a ser utilizado apenas com animais de estimação. A utilização deste produto de forma não adequada e diferente daquela para a qual foi concebido, pode resultar em violação de legislação nacional ou local.

Limitação de Responsabilidade

Sob nenhuma circunstância a duvoplus será responsável por (1) qualquer perda indireta, punitiva, incidental, especial ou consequente e/ou (2) por qualquer perda ou dano de qualquer tipo decorrente ou relacionado com a utilização inadequada deste produto. O comprador assume todos os riscos e responsabilidades associados à utilização deste produto no âmbito da lei.

Modificação dos termos e condições

A duvoplus reserva para si o direito de, periodicamente, alterar os termos, condições e avisos para este produto. Se tiver sido avisado das alterações antes da utilização deste produto, essas alterações são vinculativas, tal como se estivessem incorporadas neste documento.

Istruzioni per l'uso

1. Beccuccio
2. Tubo prolunga
3. Tubo dell'acqua
4. Ciotola di raccolta dell'acqua
5. Spugna filtrante
6. Pompa dell'acqua
7. Filtro a carbone attivo
8. Portafiltro
9. Serbatoio dell'acqua
10. Uscita del cavo USB
11. Indicazione MIN & MAX

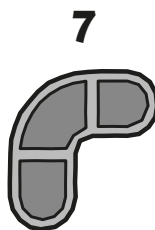
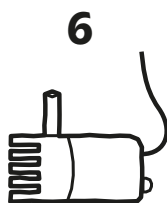
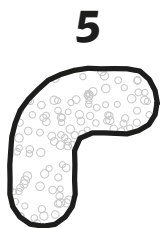
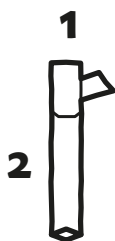
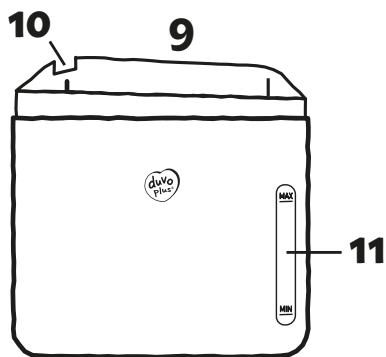
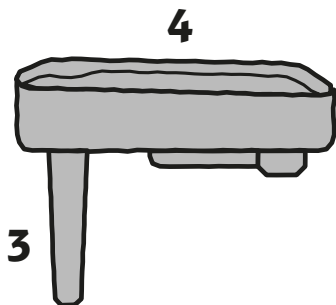
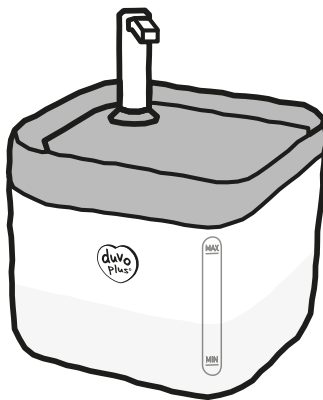



passo 1. Immergere il filtro a carbone in una ciotola pulita riempita con acqua per almeno 15 minuti.

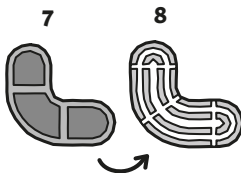

passo 2. Posizionare il filtro a carbone in posizione orizzontale nel portafiltro, quindi appoggiarvi sopra la spugna filtrante e infine posizionare il portafiltro sulla ciotola dell'acqua.

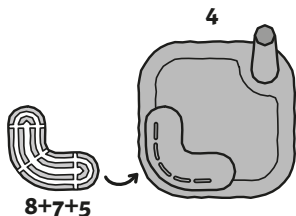
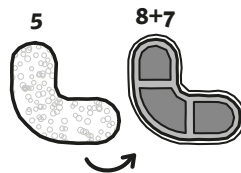

passo 3.

Riempire il serbatoio dell'acqua con 1,8 L di acqua fresca, evitando di superare la linea di livello MAX e riempiendo sempre sopra la linea di livello MIN. Quando la fontanella è in funzione, si accende una luce azzurra se il livello dell'acqua nel serbatoio è sufficientemente alto o una luce rossa se il livello è troppo basso.

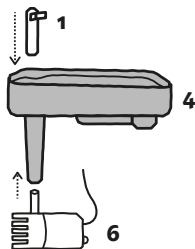

passo 4. Collegare il tubo della pompa dell'acqua al tubo della ciotola. Quindi inserirli nel serbatoio dell'acqua.

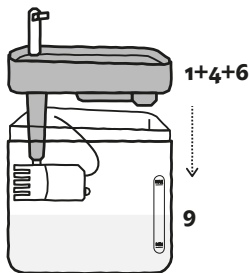

passo 5. Collegare il cavo USB a una presa di corrente. La fontanella si avvia automaticamente.



FAQ

L'acqua continua a trascinare dalla ciotola di raccolta

È possibile che il filtro non sia completamente saturo di acqua. Immergere il filtro in una ciotola pulita (non nel serbatoio dell'acqua) per 15 minuti, prima del primo utilizzo.

Il flusso dell'acqua in uscita è troppo basso

Pulire o sostituire il filtro e cambiare l'acqua fino a raggiungere il livello MAX.

La pompa non funziona o fa molto rumore

Quando si accende o viene pulita per la prima volta, è necessario attendere un po' prima che l'aria al suo interno venga espulsa. Se la pompa non riesce a pompare l'acqua, rimuovere il coperchio della pompa, pulire il lato interno della spugna, sciacquare l'interno della pompa con acqua corrente e rimuovere eventuali residui. Se il rumore persiste, è probabile che l'albero del rotore sia usurato o danneggiato.

Perché la pompa si blocca di tanto in tanto

Riempi il serbatoio con acqua fino al livello indicato (Max. e Min.). Attenzione! È necessario assicurarsi che ci sia abbastanza acqua nel serbatoio e che non scenda sotto il livello MIN. In questo modo si eviteranno danni alla pompa del filtro.

Precauzioni

- Durante l'utilizzo di apparecchi elettrici, adottare sempre le misure di sicurezza di base per ridurre al minimo il rischio di incendio, scosse elettriche e/o lesioni fisiche, tra cui:
 - Essere sempre estremamente vigili durante l'utilizzo di un apparecchio da parte di bambini o nelle loro vicinanze per ridurre il rischio di lesioni.
 - Non immergere il cavo di alimentazione o la spina nell'acqua o in altri liquidi per evitare il rischio di scosse elettriche.
 - Non usare mai l'apparecchio con la spina non inserita.

SOLO PER USO INTERNO.

- Non tirare il cavo di alimentazione quando si toglie la spina dalla presa di corrente.
 - Per togliere la spina dalla presa di corrente, afferrare la spina e non il cavo di alimentazione.
 - Non utilizzare l'apparecchio se il cavo di alimentazione o la spina sono danneggiati, o in caso di guasti o danni. In tal caso contattare immediatamente il servizio clienti per ulteriori istruzioni.
 - Per gli apparecchi portatili, al fine di ridurre il rischio di scosse elettriche, non collocare o riporre l'apparecchio in luoghi dove potrebbe accidentalmente cadere in una vasca da bagno o in un lavandino.
 - Non utilizzare mai l'apparecchio per un uso diverso da quello previsto.
 - Se la spina dell'apparecchio si bagna, togliere la corrente alla presa interessata. Non estrarre la spina dalla presa di corrente.
 - Controllare l'apparecchio dopo l'installazione. Non inserire la spina nella presa di corrente se il cavo di alimentazione o la spina sono bagnati.
 - Estrarre sempre la spina degli apparecchi che non sono in uso dalla presa di corrente, prima di aggiungere o rimuovere parti e prima di pulirli.
 - **NON LAVARE MAI LA POMPA NELLA LAVASTOVIGLIE!**
 - Evitare che gli animali domestici mastichino o ingeriscano le parti dell'apparecchio. Per proteggere il cavo di alimentazione è possibile acquistare un passacavo (un tubo protettivo o una striscia di plastica dura) presso qualsiasi negozio di bricolage.
 - Le parti in plastica della fontanella sono BPA-FREE. Tuttavia, è noto che alcuni animali sono sensibili ai contenitori per acqua e cibo in plastica. Se il vostro animale domestico manifesta reazioni allergiche alla plastica, sarà possibile utilizzare la fontanella solo dopo aver consultato il veterinario.
 - La fontanella può funzionare in modo continuo (rimanere sempre collegata a una presa di corrente), purché ci sia abbastanza acqua al suo interno e a condizione che venga pulita regolarmente. Controllare regolarmente la fontanella per evitare danni alla pompa, poiché l'acqua potrebbe finire o evaporare, causando il funzionamento a secco della pompa. Non accendere mai la fontanella senza averla riempita di acqua fino al livello indicato.
 - Controllare regolarmente la fontanella durante le prime 12 ore per accertarsi del corretto funzionamento.
-

- Non tentare di riparare il motore della pompa.
- Posizionare sempre la fontanella a un livello inferiore rispetto alla presa di corrente, per evitare che la spina o la presa di corrente possa bagnarsi.
- Se è necessario utilizzare una prolunga, assicurarsi che sia della potenza adeguata.
- L'utilizzo di accessori non raccomandati o non venduti dal produttore possono provocare situazioni di scarsa sicurezza. Non apportare modifiche all'apparecchio.
- Evitare di installare o riporre l'apparecchio in un luogo dopo può essere esposto agli agenti atmosferici o a temperature inferiori a 4,5°C.
- Leggere e osservare tutte le specifiche importanti sull'apparecchio e l'imballaggio.
- Non lavare mai il filtro con acqua e sapone, poiché i residui del sapone potrebbero penetrare nel filtro e sarebbe impossibile rimuoverli. Sciacquare il filtro solo con acqua.
- Utilizzare esclusivamente i filtri di ricambio approvati dal marchio duvoplus.
- Utilizzare un panno morbido o una spugna per evitare graffi sulla ciotola di raccolta.



Consigli importanti per il riciclaggio

Rispettare la normativa vigente nel proprio paese riguardante lo smaltimento sicuro di rifiuti elettrici ed elettronici. Questo apparecchio deve essere riciclato. Se l'apparecchio non è più necessario, non smaltirlo insieme ai rifiuti domestici.

Conformità CE

Questo apparecchio è stato testato ed è conforme ai requisiti delle direttive europee pertinenti. Prima di utilizzare questo apparecchio al di fuori dei paesi dell'UE, si prega di contattare le autorità locali competenti. Eventuali modifiche o alterazioni dell'apparecchio non autorizzate (per cui duvoplus non ha fornito il proprio consenso), possono comportare la violazione delle direttive UE, il divieto di utilizzo dell'apparecchio e la decadenza della garanzia.

Termini di utilizzo e limitazione di responsabilità

Termini di utilizzo

Questo prodotto viene offerto previa accettazione da parte dell'acquirente e senza modifiche dei termini, delle condizioni e delle dichiarazioni contenute nel presente documento. L'utilizzo di questo prodotto implica l'accettazione di tali condizioni, termini e notifiche. In caso di rifiuto di tali termini, condizioni e dichiarazioni, si prega di respingere il prodotto inutilizzato, nella sua confezione originale e a proprie spese al servizio clienti competente, accompagnato dalla ricevuta di acquisto per ottenere il rimborso integrale.

Uso corretto

In caso di dubbi sull'idoneità di questo prodotto per il proprio animale domestico, rivolgersi al proprio veterinario o a un addestatore certificato prima del suo utilizzo. L'uso corretto include, senza limitazioni, la lettura completa delle istruzioni per l'uso e di tutte le informazioni sulla sicurezza.

Uso illegale o vietato

Questo prodotto è destinato esclusivamente all'uso con animali domestici. L'uso non conforme può comportare la violazione della legislazione nazionale o locale.

Limitazione di responsabilità

In nessuna circostanza duvoplus potrà essere ritenuta responsabile per (1) eventuali danni indiretti, punitivi, incidentali, speciali o consequenziali e/o (2) per qualsiasi perdita o danno, indipendentemente dalla loro natura, derivanti o collegati all'uso improprio di questo prodotto. L'acquirente si assume tutti i rischi e le responsabilità associate all'uso di questo prodotto, in conformità con la legislazione vigente.

Modifica delle condizioni generali

duvoplus si riserva il diritto di modificare di tanto in tanto i termini, le condizioni e le dichiarazioni riguardanti questo prodotto. Se tali modifiche sono state notificate prima dell'uso di questo prodotto, saranno ritenute vincolanti come se fossero state incluse nel presente.

Instruktion

1. Fontänhuvud
2. Förlängningsrör
6. Vattenledning
4. Drickskål
5. Svampfilter
6. Vattenpump
7. Kolfilter
8. Filterhållare
9. Vattentank
10. Uttag för USB-kabel
11. MIN- och MAX-indikator

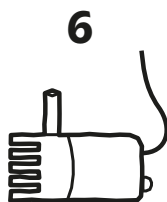
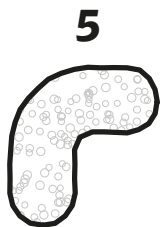
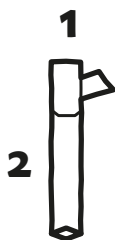
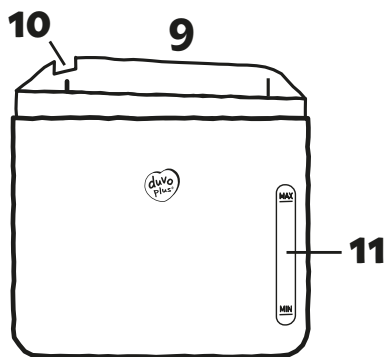
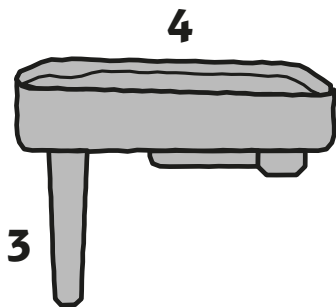
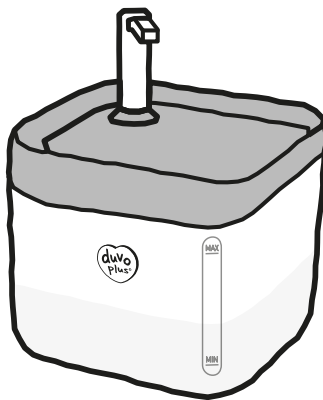



steg 1. Placera kolfiltret i en ren skål fylld med vatten i minst 15 minuter.

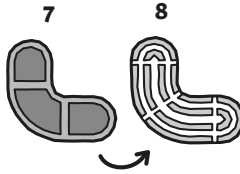

steg 2. Placera kolfiltret platt i filterhållaren. Placera filtersvampen ovanpå detta och placera sedan filterhållaren på drickskålen.

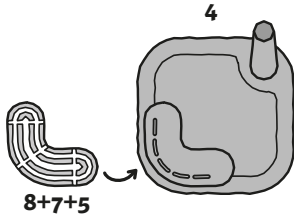
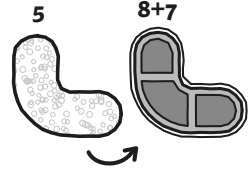

steg 3.

Fyll vattentanken med 1,8 liter rent vatten. Överskrid inte MAX-indikationen och fyll alltid på med vatten till över MIN-indikationen. När fontänen är på tänds ett blått ljus om det finns tillräckligt med vatten i behållaren och ett rött ljus tänds om det inte finns tillräckligt med vatten.

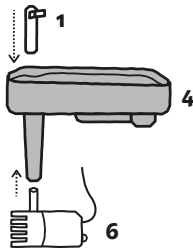

steg 4. Anslut vattenpumpröret till drickskålen. Placera allt i vattentanken.

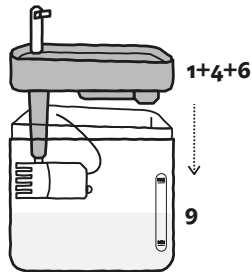

steg 5. Anslut USB-kabeln till ett uttag. Fontänen startar automatiskt.

FAQ/Vanliga frågor

Vatten svämmas över i vattenskålen

Filtret kanske inte är helt mättat. Sänk ner filtret i en ren skål (inte vattentanken) i 15 minuter innan du använder det för första gången.

Vattenutmatningen är för låg

Rengör eller byt ut filtret och byt ut vattnet och fyll upp till MAX-nivå.

Pumpen fungerar inte eller avger mycket ljud

När den startas eller rengörs för första gången tar det ett tag att utvisa luften inuti. Om pumpen inte kan pumpa vatten, avlägsna locket från pumpen, rengör den invändiga svampen, skölj pumpens insida med rent vatten och ta bort eventuella rester. Om det höga ljudet kvarstår kan rotoraxeln vara utslitet eller skadat.

Varför stannar pumpen ibland?

Fyll behållaren med vatten till den angivna vattennivån (Max och Min). OBS! Säkerställ att det finns tillräckligt med vatten i fontänen och att vattennivån inte sjunker under MIN. Detta förhindrar skador på filterpumpen.

Försiktighetsåtgärder

- Följ alltid grundläggande säkerhetsåtgärder vid användning av elektriska apparater för att minimera risken för brand, elektriska stötar och/eller personskador, såsom:
- Övervaka alltid noga när någon apparat används av eller i närheten av barn för att minska risken för skador.
- För att undvika risk för elektriska stötar, sänk inte ner strömkabeln eller stickproppen i vatten eller andra vätskor.
- Använd den inte utomhus. Låt inte köras tom.

ENDAST FÖR INOMHUSBRUK.

- Dra inte i strömkabeln för att koppla bort kontakten från uttaget.
- När du kopplar ur strömkabeln, håll i kontakten, inte strömkabeln.
- Använd inte en enhet med en skadad strömkabel eller kontakt. Använd inte en enhet om den inte fungerar på något sätt eller är skadad – om så är fallet, kontakta kundtjänst omedelbart för ytterligare instruktioner.
- För bärbara enheter - för att minska risken för elektriska stötar, placera eller förvara inte enheten där den kan falla eller dras in i ett badkar eller handfat.
- Använd aldrig en enhet för något annat än det avsedda ändamålet.
- Om enhetens kontakt blir våt, stäng av strömmen till uttaget som används. Lämna kontakten i uttaget.
- Kontrollera denna enhet efter installationen. Anslut inte om strömkabeln eller kontakten om de är våta.
- Koppla alltid ur enheter som inte används innan du lägger till eller tar bort delar och innan du rengör enheten.

• PLACERA ALDRIG PUMPEN I DISKMASKINEN!

- Låt inte dina husdjur tugga eller svälja delar. Om du är orolig för strömkabeln kan du köpa ett strömkabelskydd (ett skyddsror eller en remsa av hårdplast) i vilken hårdvaruaffär som helst.
 - Husdjursfontänens plastdelar är BPA-fria. Vissa djur är dock kända för att vara känsliga för vatten- och matskålar i plast. Om ditt husdjur visar några tecken på en allergisk reaktion mot plasten, använd inte husdjursfontänen förrän du har samtalat med din veterinär.
 - Husdjursfontänen kan vara i drift kontinuerligt (alltid ansluten till ett eluttag) förutsatt att det finns tillräckligt med vatten i fontänen och att husdjursfontänen rengörs regelbundet. Kontrollera fontänen regelbundet för att förhindra skador på pumpen, eftersom vattnet kan ta slut eller avdunsta vilket gör att pumpen körs tom. Starta aldrig husdjursfontänen utan att först fylla den med vatten till den angivna nivån.
 - Kontrollera din husdjursfontän regelbundet under de första 12 timmarna för att se till att det fungerar korrekt.
 - Försök inte reparera pumpens motor själv.
 - Placera alltid husdjursfontänen på en lägre nivå än uttaget, detta för att undvika att kontakten eller uttaget blir våta.
 - Om du måste använda en förlängningssladd, måste den vara en av rätt styrka.
 - Användning av tillbehör som inte rekommenderas eller säljs av tillverkaren kan skapa osäkra förhållanden. Gör inga ändringar på enheten.
 - Undvik att installera eller lagra en enhet där den kommer att utsättas för väder eller temperaturer under 4,5 °C.
-

- Läs och följ alla viktiga anteckningar på enheten och förpackningen.
- Tvätta aldrig filtret med tvål/vatten eftersom tvålrester kommer in i filtret och de är omöjliga att få bort. Filtret får endast sköljas med vatten.
- Använd endast godkända duvoplus-märkta filter vid byte.
- Använd en mjuk trasa eller svamp för att undvika repor på brickan.



Viktiga återvinningsråd

Se till att följa ditt lands föreskrifter angående säker kassering av avfall som är elektrisk och elektronisk utrustning. Denna enhet ska återvinnas. Om du inte längre behöver denna enhet ska du inte kassera den med vanligt hushållsavfall.

CE-överensstämmelse

Denna enhet har testats och funnits uppfylla kraven i relevanta europeiska direktiv. Innan du använder denna utrustning utanför EU-länderna bör du först kontakta de berörda lokala myndigheterna. Obehöriga ändringar eller modifieringar av utrustningen som inte har godkänts av duvoplus kan leda till brott mot EU-direktiv, förbud mot användning av detta system och ogiltigförklaring av garantin.

Användarvillkor och ansvarsbegränsning

Användarvillkor

Denna produkt erbjuds till dig på villkor att du accepterar utan ändring av villkoren och meddelandena här. Användning av denna produkt innebär godkännande av alla sådana villkor och meddelanden. Om du inte vill acceptera dessa villkor och meddelanden, vänligen returnera produkten oanvänd, i originalförpackningen och på egen bekostnad till lämplig kundtjänst tillsammans med inköpsbevis för full återbetalning.

Korrekt användning

Om du är osäker på om denna produkt är lämplig för ditt husdjur, kontakta din veterinär eller licensierad tränare före användning. Korrekt användning inkluderar, utan begränsning, granskning av hela handboken och all säkerhetsinformation.

Ingen olaglig eller förbjuden användning

Denna produkt är endast avsedd för användning med husdjur. Användning av denna produkt på ett sätt som inte är avsett kan leda till brott mot statliga eller lokala lagar.

Ansvarsbegränsning

Under inga omständigheter kommer duvoplus att vara ansvarig för (1) någon indirekt, bestraffande, tillfällig, speciell eller följskadad och/eller (2) för någon förlust eller skada av något slag som uppstår på grund av eller i samband med felaktig användning av denna produkt. Köparen åtar sig alla risker och skulder i samband med användningen av denna produkt i enlighet med lagen.

Ändring av villkoren

duvoplus förbehåller sig rätten att ändra villkoren, bestämmelserna och noteringarna för denna produkt från tid till annan. Om du har informerats om sådana ändringar innan du använder denna produkt är dessa ändringar bindande när de införlivades här.

Instruktioner

1. Fontænehoved
2. Forlængerrør
3. Vandrør
4. Drikkeskål
5. Filtersvamp
6. Vandpumpe
7. Kulfilter
8. Filterholder
9. Vandbeholder
10. USB-kabel output
11. MIN- og MAX-indikator

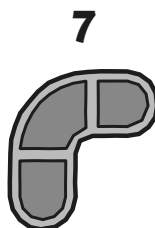
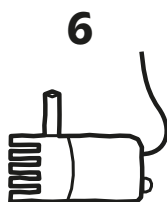
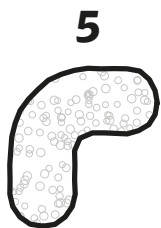
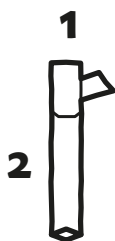
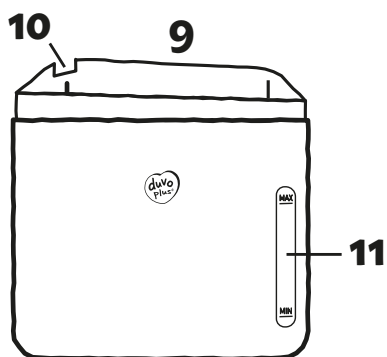
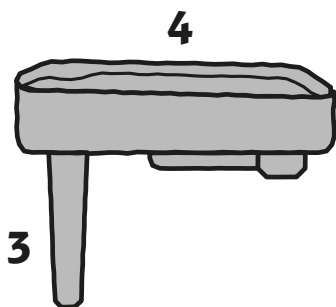
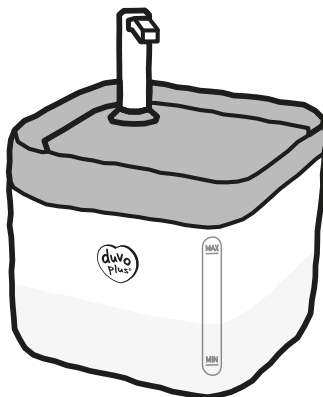



trin 1. Læg kulfilteret i en ren skål fyldt med vand i mindst 15 minutter.

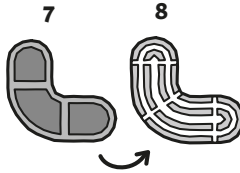

trin 2. Placér kulfilteret fladt i filterholderen. Læg svampefilteret ovenpå dette og placér derefter filterholderen på drikkeskålen.

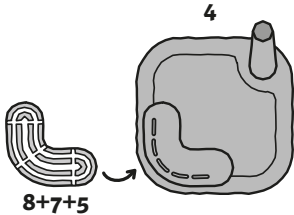
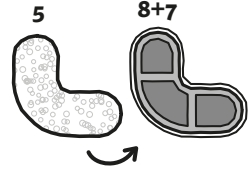

trin 3. Fyld vandbeholderen med 1,8 liter rent vand. Overskrid ikke MAX-angivelsen og fyld altid over MIN-angivelsen. Når fontænen er tændt, vil et blåt lys lyse, hvis der er nok vand i reservoiret, og et rødt lys vil lyse, hvis der ikke er nok vand.

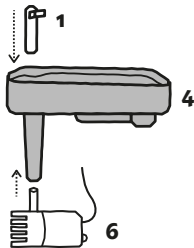

trin 4. Tilslut vandpumperøret til drikkeskålsrøret. Læg det hele i vandbeholderen.

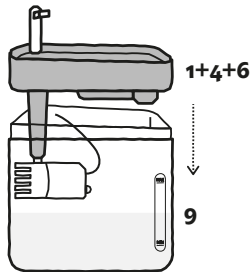

trin 5. Tilslut USB-kablet til en stikkontakt. Fontænen starter automatisk.

FAQ

Vand flyder konstant over i vandskålen

Filteret er muligvis ikke helt mættet. Nedsænk filteret i en ren skål (ikke vandbeholderen) i 15 minutter, før du bruger det første gang.

Vandydelsen er for lav

Rengør eller udskift filteret og fyld vand på op til MAX-niveauet.

Pumpen virker ikke eller larmer meget

Når den tændes eller renses for første gang, tager det et stykke tid at få den indestængte luft ud. Hvis pumpen ikke kan pumpe vand, skal du fjerne dækslet fra pumpen, rense svampen indeni, skylle indersiden af pumpen med rent vand og fjerne eventuelle rester. Hvis støjen fortsætter, kan rotorakslen være slidt eller beskadiget.

Hvorfor stopper pumpen af og til?

Fyld reservoiret med vand til det angivne vandniveau (Max og Min). Bemærk: sørg for, at der er nok vand, og at niveauet ikke kommer under MIN. For lavt vandniveau vil beskadige filterpumpen.

Forholdsregler

- Følg altid de grundlæggende sikkerhedsforanstaltninger, når de elektriske apparater bruges for at minimere risikoen for brand, elektrisk stød og/eller personskade, såsom:
- Overvåg altid nøje, når et apparat bruges af eller i nærheden af børn for at reducere risikoen for skader.
- For at undgå risikoen for elektrisk stød må et strømkabel eller stik ikke nedsænkes i vand eller andre væsker.
- Må ikke bruges udendørs. Lad den ikke løbe tør.

KUN TIL INDENDØRS BRUG.

- Træk ikke i strømkablet for at tage stikket ud af stikkontakten.
- Når du tager strømkablet ud, skal du tage fat i stikket, ikke i strømkablet.
- Betjen ikke en enhed med et beskadiget strømkabel eller stik. Betjen ikke en enhed, hvis der på nogen måde er funktionsfejl eller den er beskadiget - hvis dette er tilfældet, skal du straks kontakte kundeservice for yderligere instruktioner.
- For bærbare enheder - for at reducere risikoen for elektrisk stød må enheden ikke placeres eller opbevares, hvor den kan falde eller blive trukket ned i et badekar eller en vask.
- Brug aldrig en enhed til andet end det tilsigtede formål.
- Hvis stikket på enheden bliver vådt, skal du slukke for strømmen til den anvendte stikkontakt. Lad stikket sidde i stikkontakten.
- Tjek denne enhed efter installationen. Sæt ikke stikket i, hvis strømkabel eller stikket er vådt.
- Tag altid stikket ud af enheder, der ikke er i brug, før du tilføjer eller fjerner dele, og før du rengør enheden.

• SÆT ALDRIG PUMPEN I OPVASKEMASKINEN!

- Lad ikke dine kæledyr tygge eller sluge dele. Hvis du er bekymret for strømkablet, kan du købe en strømkabelbeskytter (et beskyttende rør eller strimmel af hård plast) i ethvert byggemarked.
 - Plastdelene i en Pet-fontæne er BPA-FRI. Nogle dyr er dog kendt for at være følsomme over for vand i plast og madskåle. Hvis dit kæledyr viser tegn på allergisk reaktion på plastikken, må du ikke bruge kæledyrsfontænen, før du har konsulteret din dyrlægen.
 - Pet-fontænen kan være i drift kontinuerligt (altid tilsluttet en stikkontakt), forudsat at der er tilstrækkeligt med vand i fontænen, og at pet-fontænen rengøres regelmæssigt. Tjek fontænen regelmæssigt for at forhindre beskadigelse af pumpen, da vandet kan løbe ud eller fordampe, hvilket får pumpen til at løbe tør. Tænd aldrig for pet-fontænen uden at fylde den med vand til det angivne niveau.
 - Tjek din pet-fontæne regelmæssigt i løbet af de første 12 timer for at sikre, at den fungerer korrekt.
 - Forsøg ikke selv at reparere pumpemotoren.
 - Placer altid pet-fontænen på et lavere niveau end stikkontakten for at undgå at stikket eller stikkontakten bliver våde.
 - Hvis du skal bruge en forlængerledning, skal den have den rigtige kapacitet.
 - Brug af tilbehør, der ikke er anbefalet eller solgt af producenten kan resultere i usikre forhold. Foretag ikke ændringer på enheden.
 - Undgå at installere eller opbevare en enhed, hvor den kan blive udsat for vejrlig eller temperaturer under 4,5 °C.
-

- Læs og overhold alle vigtige bemærkninger på enheden og emballagen.
- Vask aldrig filteret med sæbevand, da sæberester kan komme ind i filteret og vil være umulige at fjerne. Filteret må kun skylles med vand.
- Brug kun autoriserede dupoplus-udskiftningsfiltre.
- Brug en blød klud eller svamp for at undgå at ridse skålen.



Vigtige råd om genbrug

Sørg for at overholde reglerne i dit land vedrørende sikker bortskaffelse af elektrisk og elektronisk udstyr. Denne enhed bør genbruges. Hvis du ikke længere har brug for denne enhed, skal du ikke bortskaffe den sammen med almindeligt husholdningsaffald.

CE-overensstemmelse

Denne enhed er blevet testet og fundet i overensstemmelse med kravene i de relevante europæiske direktiver. Før du bruger dette udstyr uden for EU-lande, skal du først kontakte de relevante lokale myndigheder. Uautoriserede ændringer eller modifikationer af udstyret, som ikke er godkendt af dupoplus, kan resultere i overtrædelse af EU-direktiver, forbud mod brug af dette system og garantiens ugyldighed.

Betingelser for brug og ansvarsbegrænsning

Betingelser for brug

Dette produkt tilbydes dig på betingelse af din accept uden ændring af vilkårene, betingelserne og meddelelserne indeholdt heri. Brug af dette produkt indebærer accept af alle sådanne vilkår, betingelser og meddelelser. Hvis du ikke ønsker at acceptere disse vilkår, betingelser og meddelelser, bedes du returnere produktet ubrugt i dens originale emballage og for egen regning til det relevante kundeservicecenter sammen med købsbevis for at få fuld refusion.

Korrekt brug

Hvis du er i tvivl om, hvorvidt dette produkt er passende til dit kæledyr, bedes du kontakte din dyrlæge eller autoriseret træner før brug. Korrekt brug omfatter, uden begrænsning, gennemgang af hele denne manual og alle sikkerhedsoplysninger.

Ingen ulovlig eller forbudt brug

Dette produkt er kun beregnet til at blive brugt til kæledyr. Brug af dette produkt på en måde, der ikke er tilsigtet, kan resultere i overtrædelse af statslige eller lokale love.

Ansvarsbegrænsning

Dupoplus vil under ingen omstændigheder være ansvarlig for (1) indirekte, strafbare, tilfældige, særlige eller følgemæssige tab og/eller (2) for tab eller skade af nogen art, der opstår som følge af eller i forbindelse med forkert brug af dette produkt. Køberen påtager sig alle risici og ansvar forbundet med brugen af dette produkt i overensstemmelse med loven.

Ændring af vilkår og betingelser

dupoplus forbeholder sig retten til enhver tid at ændre vilkårene, betingelserne og meddelelserne for dette produkt. Hvis du er blevet informeret om sådanne ændringer, før du bruger dette produkt, er disse ændringer bindende, som om de var inkorporeret heri.

Инструкция по использованию

1. Головка фонтана
2. Удлинительная трубка
3. Выходная трубка
4. Питательный поддон
5. Фильтрующая губка
6. Помпа
7. Угольный фильтр
8. Поддон для фильтра
9. Резервуар для воды
10. Выход USB
11. Индикаторы минимального и максимального

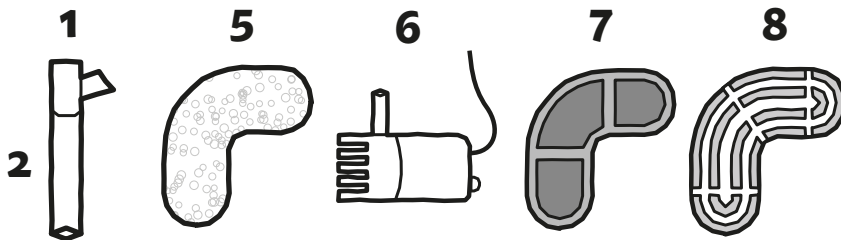
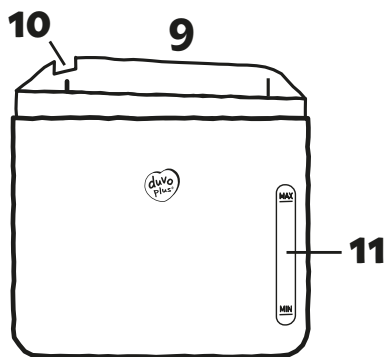
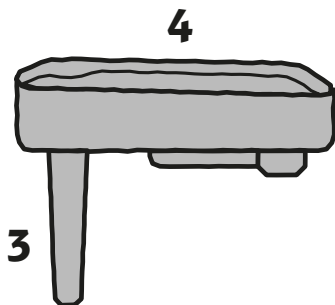
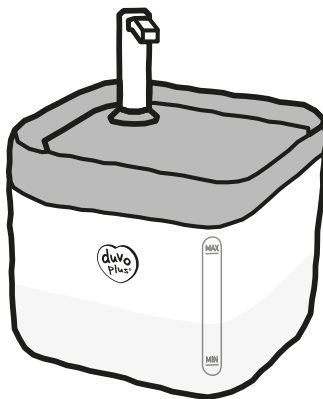



шаг 1. Замочите угольный фильтр в емкости с чистой водой как минимум на 15 минут.

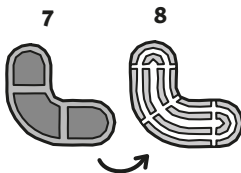

шаг 2. Поместите угольный фильтр в поддон для фильтра, положите сверху фильтрующую губку и закрепите поддон для фильтра на питьевой поддон.

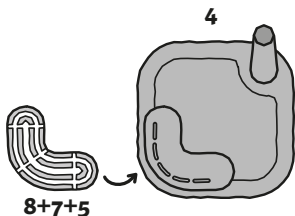
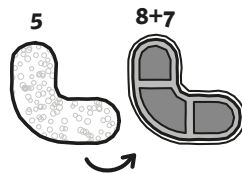

шаг 3. Налейте в резервуар для воды 1,8 л чистой воды, при этом ее уровень должен быть выше отметки MIN и не выше отметки MAX. Когда фонтан включен, синяя лампочка горит, если в резервуаре достаточно воды, а красная светодиодная лампочка загорается, если уровень воды чрезмерно понижается.

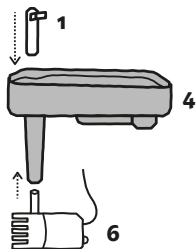

шаг 4. Подсоедините трубку помпы к трубке питьевого поддона. Поместите конструкцию в резервуар для воды.

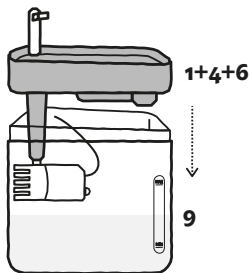

шаг 5. Подключите кабель USB к розетке, фонтан запустится автоматически.



Часто задаваемые вопросы

Из резервуара поступает слишком много воды

Возможно, фильтр не полностью пропитан. Перед первым использованием замочите фильтр в емкости с чистой водой (не в резервуаре для воды) на 15 минут.

Из фонтана поступает слишком мало воды

Очистите или замените фильтр и наполните фонтан чистой водой до отметки MAX.

Помпа не работает или сильно шумит

При первом включении или после очистки требуется некоторое время, чтобы из помпы вышел весь воздух. Если помпа не качает воду, снимите с нее крышку, очистите находящуюся внутри губку и промойте помпу изнутри чистой водой, удалив всю грязь. Если шум не прекращается, это указывает на то, что вал ротора изношен или поврежден.

Почему помпа время от времени останавливается

Заполните резервуар водой, ориентируясь на отметки. (Max и Min). Убедитесь, что в фонтане достаточно воды и уровень не опускается ниже отметки MIN. Это предотвращает повреждение помпы фильтра.

Меры предосторожности

- При использовании электроприборов всегда соблюдайте основные меры предосторожности, чтобы свести к минимуму риск возгорания, поражения электрическим током и (или) травм:

- Для снижения риска получения травм всегда следите за детьми, если они используют устройство или находятся рядом со включенным устройством.

- Во избежание риска поражения электрическим током не опускайте кабель питания или вилку в воду или другие жидкости.

- Не используйте на открытом воздухе. Не допускайте работы всухую.

ТОЛЬКО ДЛЯ ИСПОЛЬЗОВАНИЯ ВНУТРИ ПОМЕЩЕНИЙ.

- При отключении от сети не тяните за кабель питания.

- Чтобы извлечь вилку из розетки, держите вилку, а не кабель питания.

- Не используйте устройство при повреждении кабеля питания или вилки или при наличии каких-либо неисправностей или повреждений. В этом случае немедленно обратитесь в службу поддержки клиентов для получения дальнейших инструкций.

- Для переносных приборов: для снижения риска поражения электрическим током не ставьте и не храните прибор в местах, где он может упасть или где его могут затянуть в ванну или умывальник.

- Используйте устройство только по назначению.

- Если вилка прибора намочила, отключите питание соответствующей розетки. Оставьте вилку в розетке.

- Проверьте это устройство после установки. Не включайте вилку в розетку, если шнур питания или вилка мокрые.

- Всегда отключайте приборы от сети, если они не используются, при смене деталей или перед чистой.

НИКОГДА НЕ ПОМЕЩАЙТЕ ПОМПУ В ПОСУДОМОЕЧНУЮ МАШИНУ!

- Не допускайте, чтобы ваши питомцы жевали и заглатывали детали. Если вы беспокоитесь о безопасности кабеля питания, вы можете приобрести кабельный канал (защитную трубку или короб из жесткого пластика) в любом магазине строительных материалов.

- Пластиковые детали питьевого фонтана не содержат BPA. Однако известно, что некоторые животные чувствительны к пластиковым контейнерам для воды и пищи. Если у вашего питомца появились признаки аллергической реакции на пластик, не используйте питьевой фонтан, пока не проконсультируетесь с ветеринаром.

- Питьевой фонтан может работать непрерывно (всегда оставаться подключенным к розетке) при условии, что в нем достаточно воды и его регулярно чистят. Регулярно проверяйте фонтан, чтобы предотвратить повреждение помпы, так как вода может закончиться или испариться, что приведет к работе помпы всухую.

Никогда не включайте питьевой фонтан, не наполнив его водой до нужного уровня.

- В течение первых 12 часов регулярно проверяйте питьевой фонтан, чтобы убедиться, что он работает правильно.
- Не пытайтесь самостоятельно ремонтировать двигатель помпы.
- Всегда устанавливайте питьевой фонтан ниже розетки, чтобы избежать попадания воды на вилку или розетку.
- Если необходимо использовать удлинитель, он должен быть соответствующей мощности.
- Использование принадлежностей, не рекомендованных или не продаваемых производителем, может привести к опасным ситуациям. Не вносите изменений в конструкцию устройства.
- Не устанавливайте и не храните устройство в местах, где оно подвергается воздействию неблагоприятных погодных условий или температуры ниже 4,5°C.
- Прочтите и соблюдайте все важные указания на самом устройстве и на его упаковке.
- Никогда не мойте фильтр мыльной водой, так как остатки мыла попадут в фильтр и их невозможно будет удалить. Промывайте фильтр только чистой водой.
- Используйте только подходящие сменные фильтры марки divorplus.
- Используйте мягкую ткань или губку, чтобы не поцарапать поверхность.



Важные советы по утилизации

Соблюдайте действующие в вашей стране правила утилизации электрического и электронного оборудования. Это устройство подлежит утилизации. Если это устройство вам больше не нужно, не выбрасывайте его с обычными бытовыми отходами.

Соответствие стандарту СЕ

Данное устройство было протестировано и отвечает требованиям соответствующих европейских директив. Перед использованием данного устройства за пределами стран ЕС, вам следует обратиться в соответствующие местные административные органы. Несанкционированные модификации или изменения данного устройства, не разрешенные divorplus, могут привести к нарушению директив ЕС, запрету на использование этого устройства и аннулированию гарантии.

Условия использования и ограничение ответственности

Условия использования

Данное устройство предлагается вам при условии принятия вами без изменений всех положений, условий и уведомлений, содержащихся в настоящем документе. Использование данного устройства означает принятие всех таких положений, условий и уведомлений. Если вы не желаете принимать эти положения, условия и уведомления, пожалуйста, верните данное устройство неиспользованным, в оригинальной упаковке и за свой счет в соответствующий отдел обслуживания клиентов вместе с подтверждением покупки для полного возврата денег.

Правильное использование

Если вы не уверены, подходит ли это устройство для вашего питомца, перед использованием проконсультируйтесь с ветеринаром или инструктором. Правильное использование подразумевает (без ограничений) прочтение всей инструкции по эксплуатации и всех правил техники безопасности.

Предотвращение незаконного или запрещенного использования

Это устройство предназначено только для домашних животных. Использование этого устройства не по назначению может привести к нарушению национального или местного законодательства.

Ограничение ответственности

divorplus ни при каких обстоятельствах не несет ответственности за 1) любой косвенный, штрафной, случайный, специальный или сопутствующий ущерб и (или) 2) за любые потери или ущерб, возникшие в результате или в связи с неправильным использованием данного устройства.

Покупатель принимает на себя все риски и обязательства, связанные с использованием данного устройства в соответствии с законодательством.

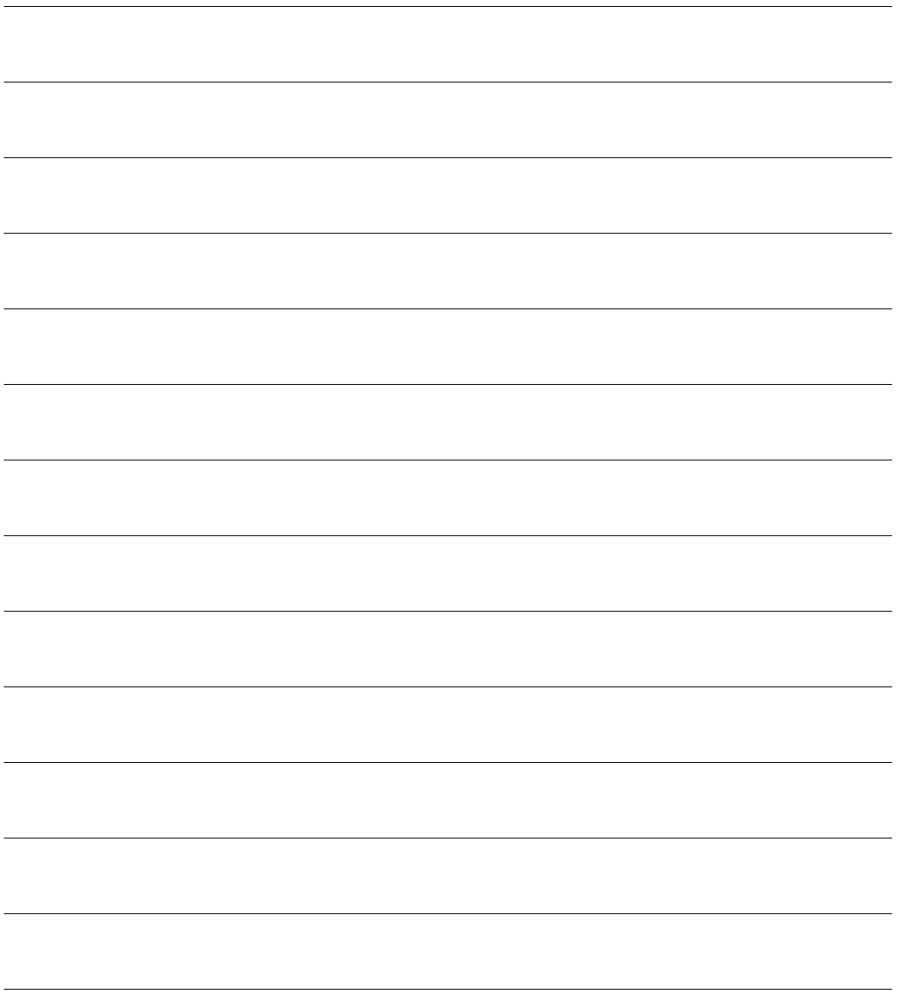



Join us!



www.duvoplus.com

by

The Laroy Group logo features a stylized 'Z' icon to the left of the text 'LAROY GROUP' in a bold, uppercase, sans-serif font. Below this, the tagline 'excellence in pet products' is written in a smaller, lowercase, sans-serif font.

LAROY GROUPTM
excellence in pet products
Industrieweg 98-100
9032 Wondelgem | Belgium
www.laroygroup.com

   @laroygroup